

Kapitel DB: II

I. Einführung und grundlegende Konzepte von Datenbanken

II. Datenbankentwurf und Datenbankmodelle

- Entwurfsprozess
- Datenbankmodelle

III. Konzeptueller Datenbankentwurf

IV. Logischer Datenbankentwurf mit dem relationalen Modell

V. Grundlagen relationaler Anfragesprachen

VI. Die relationale Datenbanksprache SQL

VII. Entwurfstheorie relationaler Datenbanken

Entwurfsprozess

ANSI/SPARC-Schema-Architektur

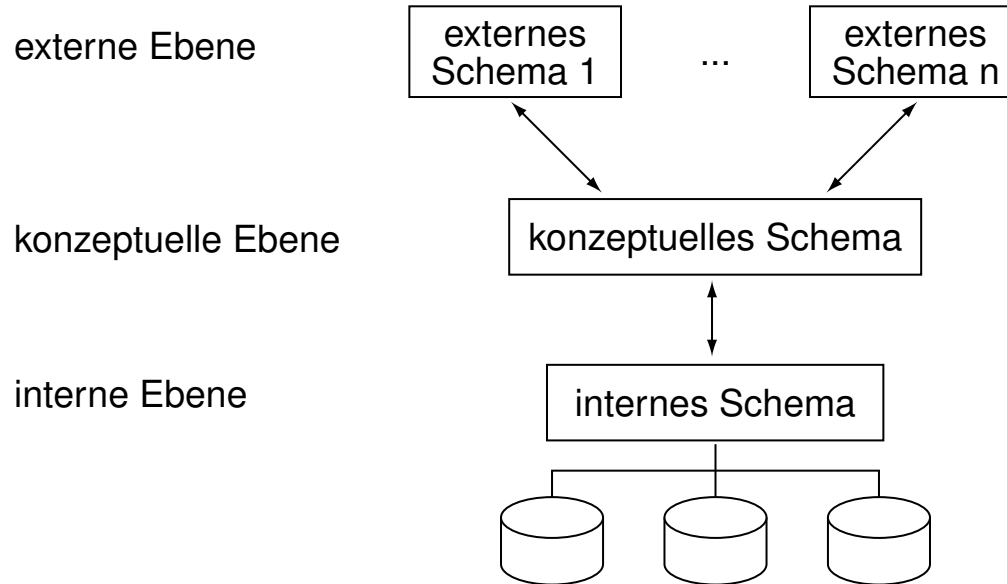

*“Usually, a **representational** [= implementational, logical] **data model** is used to describe the conceptual schema when a database system is implemented. This implementation conceptual schema is often based on a conceptual schema design in a **high-level data model**.”*

[p.30 Elmasri/Navathe 2003]

Bemerkungen zu [p.30 Elmasri/Navathe 2003]:

- ❑ In einem Datenbanksystem ist das konzeptuelle Schema oft durch ein implementierungsnahes Datenmodell wie dem relationalen Datenmodell definiert.
- ❑ Im Entwurfsprozess entsteht dieses implementierungsnahes Datenmodell auf Grundlage eines semantisch reicheren Modells wie dem ER-Modell oder UML.
- ❑ Idealerweise sollte eine Datenbankbeschreibung direkt auf dem semantisch reicheren Modell beruhen, ohne dass eine (manuelle) Transformation in ein implementierungsnahes Datenmodell erfolgen muss.

Entwurfprozess

Zusammenhang Schema-Architektur und Entwurfsprozess

Abstraktionsebenen eines Datenbanksystems

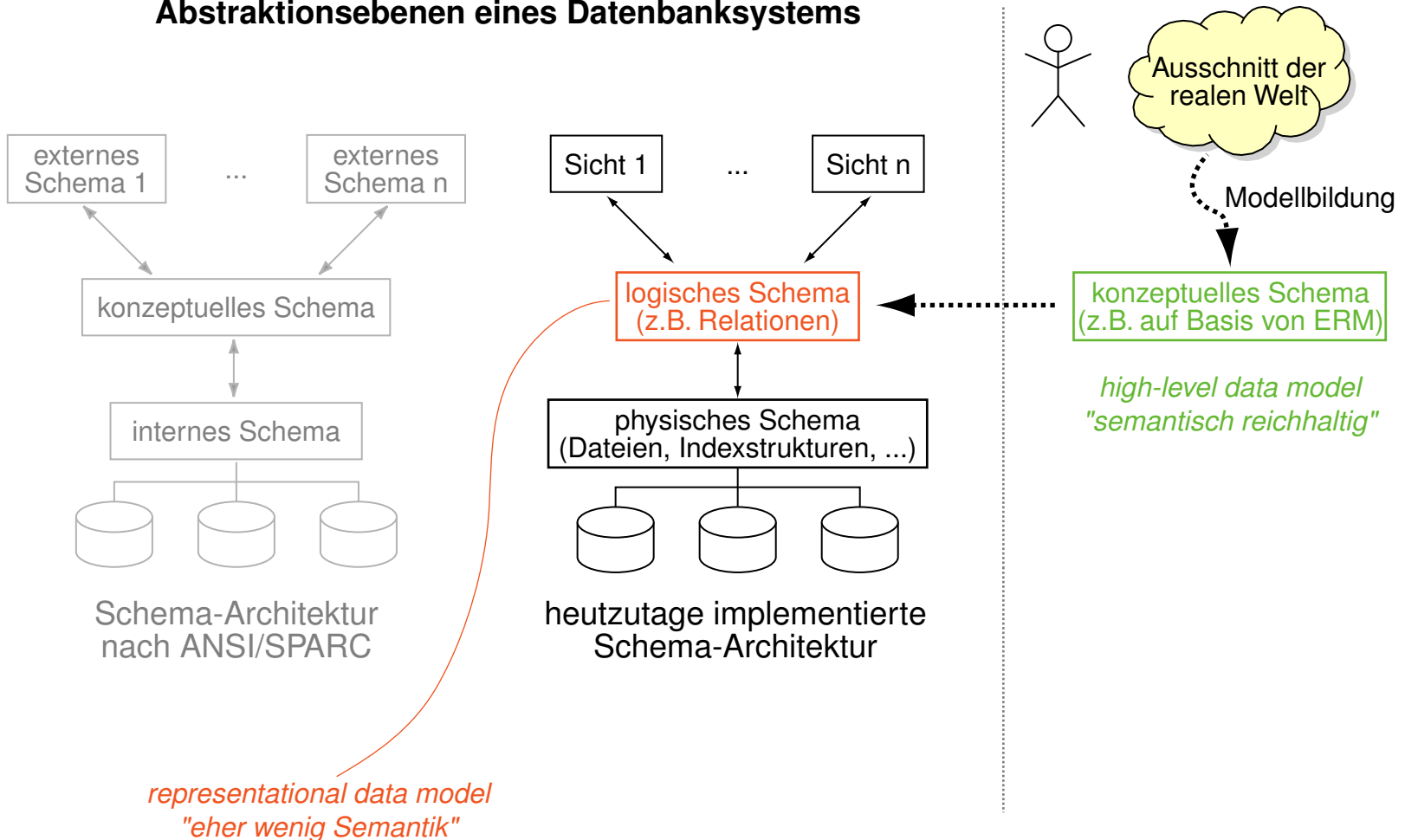

Entwurfsprozess

Die zwei zentralen Anforderungen an den Entwurfsprozess sind:

1. Informationserhaltung
2. Konsistenzerhaltung

Weitere, eher informelle Gütekriterien sind:

- ❑ Redundanzfreiheit
- ❑ Vollständigkeit bzgl. der Anforderungsanalyse
- ❑ Konsistenz der Beschreibung
- ❑ Ausdrucksstärke und Verständlichkeit des benutzten Formalismus
- ❑ formale Semantik
- ❑ Lesbarkeit der Dokumente
- ❑ Unterstützung von Erweiterbarkeit, Modularisierung, Wiederverwendbarkeit, Werkzeugeinsatz

Bemerkungen:

- Informations- und Konsistenzerhaltung beziehen sich auf die Transformation ausgehend von der Anforderungsanalyse hin zur Implementierung:
 1. Informationserhaltung fordert, dass die gewünschten Informationen des Weltausschnitts auf jeder Abstraktionsstufe darstellbar sind.
 2. Konsistenzerhaltung fordert, dass die gewünschten Regeln und Einschränkungen (*Constraints*) des Weltausschnitts auf jeder Abstraktionsstufe eingehalten werden.

Entwurfprozess

Phasenmodell des Datenbankentwurfs

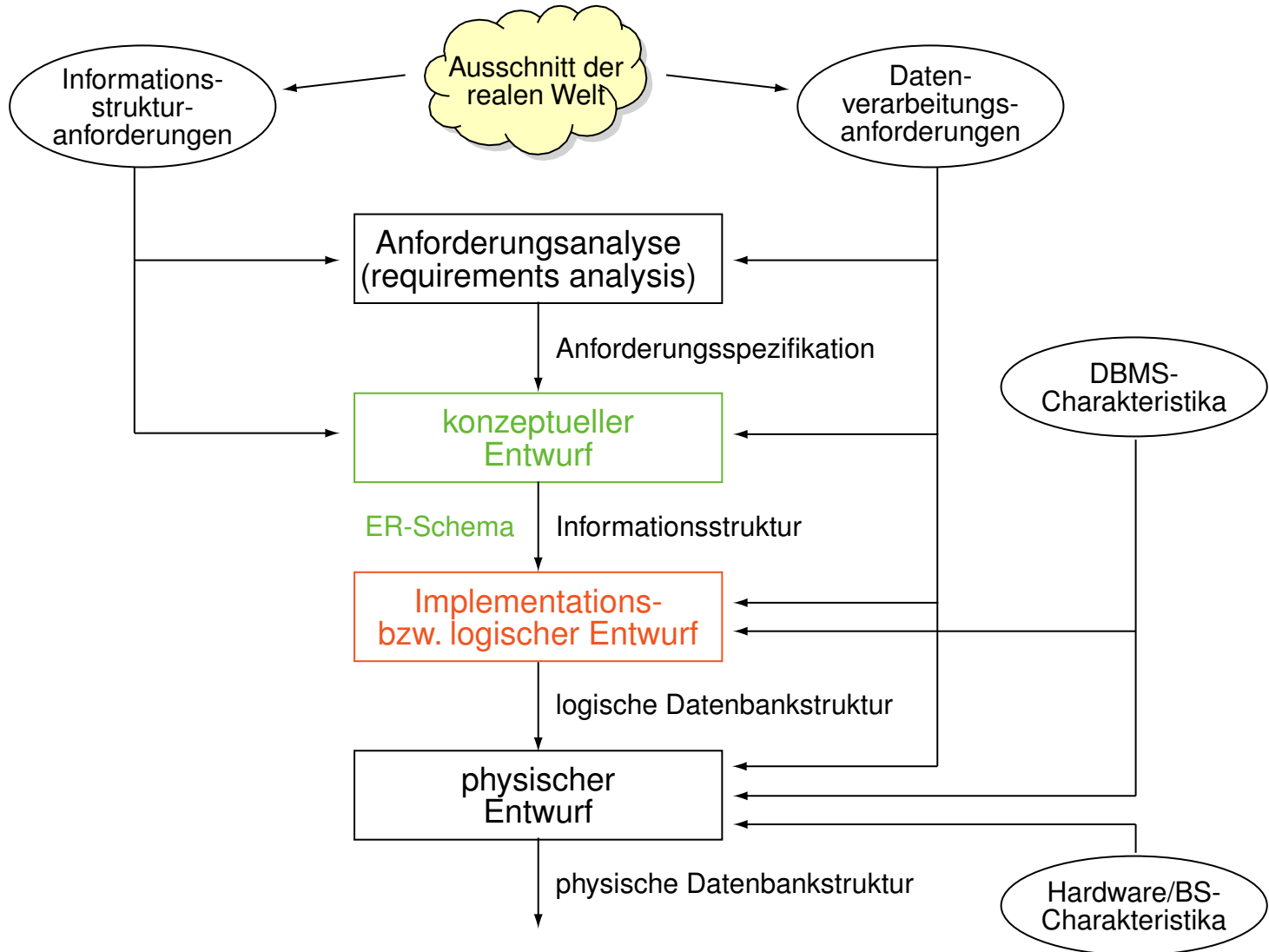

Bemerkungen:

- ❑ Verschiedene Phasen dieses Modells lassen sich weiter aufschlüsseln. Z. B. gliedert [Heuer/Saake 2000] den konzeptuellen Entwurf noch in einen Sichtenentwurf, eine Sichtenanalyse und eine Sichtenintegration.
- ❑ Sollen die Daten auf mehreren Rechnern *verteilt* vorliegen, muss Art und Weise der verteilten Speicherung festgelegt werden. Dies geschieht im sogenannten Verteilungsentwurf, einer Entwurfsphase zwischen konzeptuellem und logischen Entwurf.

Entwurfsprozess

Phasenmodell : Anforderungsanalyse

Ziel:

Sammlung des Informationsbedarfs in den verschiedenen Abteilungen bzw. Benutzergruppen.

Ergebnis:

- informelle Beschreibung des Problems bzw. der Aufgabenstellung (Use-Cases, Texte, tabellarische Aufstellungen, Formblätter, Maskenentwürfe, ...)
- Trennen der Informationen über Daten (Datenanalyse) von den Informationen über Funktionen (Funktionsanalyse)

Bemerkungen:

- Im klassischen Datenbankentwurf wird nur die Datenanalyse (einschließlich ihrer Folgeschritte) behandelt; die Funktionsanalyse wird weitgehend ignoriert. In Zukunft wird eine integrierte objektorientierte Betrachtung von Daten und Funktionen mehr Schule machen.

Entwurfsprozess

Phasenmodell : konzeptueller Entwurf

Ziel:

Formale Beschreibung der Aufgabenstellung (der zu speichernden Daten) in einem abstrakten (semantischen, „high-level“) Datenmodell. Hierfür wird das Entity-Relationship-Modell am häufigsten eingesetzt.

Vorgehensweise:

1. Modellierung von Sichten (z. B. eine Abteilung oder Benutzergruppe)
2. Analyse der vorliegenden Sichten in Bezug auf
 - ❑ Namenskonflikte: Homonyme, Synonyme
 - ❑ Typkonflikte: verschiedene Strukturen für das gleiche Konzept
 - ❑ Wertebereichskonflikte
 - ❑ Bedingungskonflikte: verschiedene Sichten fordern eigene Integritätsbedingungen
 - ❑ Modellierungskonflikte: gleicher Sachverhalt ist unterschiedlich modelliert
3. Integration der Sichten in ein Gesamtschema (ER-Diagramm)

Bemerkungen:

- ❑ Ein Homonym ist ein Begriff, der für mehrere Konzepte steht. Beispiel: Jaguar
- ❑ Synonyme sind mehrere Begriffe für ein Konzept. Beispiel: Haus ↔ Gebäude
- ❑ Beispiel für einen Typkonflikt: ein Student hat aus Sicht des Prüfungssekretariat andere Eigenschaften als aus Sicht der Bibliothek
- ❑ Beispiele für einen Bedingungskonflikt: verschiedene Schlüssel wurden (von verschiedenen Benutzergruppen) für eine Menge von Objekten vorgesehen

Entwurfsprozess

Phasenmodell : logischer Entwurf

Ziel:

Umsetzung des konzeptuellen Entwurfs in das Datenmodell des „Realisierungs“-DBMS, zur Zeit meist das relationale Modell.

Vorgehensweise:

1. (teilweise automatische) Transformation des konzeptuellen Schemas, z. B. des Entity-Relationship-Modells in das relationale Modell
2. Verbesserung des relationalen Schemas anhand von Gütekriterien durch entsprechende Normalisierungsalgorithmen. Stichwort: Normalformen

Ergebnis:

Ein logisches (relationales) Datenbankschema, das Datenredundanzen weitgehend vermeidet und die Konsistenzbedingungen des Entity-Relationship-Modells weitgehend erhält.

Entwurfsprozess

Phasenmodell : Verteilungsentwurf

Ziel:

Festlegung von Art und Weise einer verteilten Speicherung.

Beispiel:

Kunde (KdNr, Name, Adresse, PLZ, Kontostand)

□ horizontale Verteilung:

Kunde_1 (KdNr, Name, Adresse, PLZ, Kontostand)
mit $PLZ \leq 50\,000$

Kunde_2 (KdNr, Name, Adresse, PLZ, Kontostand)
mit $PLZ > 50\,000$

□ vertikale Verteilung:

Kunde_adr (KdNr, Name, Adresse, PLZ)

Kunde_kto (KdNr, Kontostand)

Zusammenhang kann über das Attribut `KdNr` hergestellt werden.

Entwurfsprozess

Phasenmodell : physischer Entwurf

Ziel:

Effizienzsteigerung **ohne** die logische Struktur der Daten zu verändern.

Konzepte:

„Tuning“ der Abbildung der Relationen auf den (Sekundär-)Speicher:

- Definition von Indexstrukturen, die direkten (assoziativen) Zugriff auf alle Tupel einer Relation mit bestimmten Attributwerten erlauben.
- Cluster-Analyse zur Gruppierung von Daten im Sekundärspeicher, so dass zusammen benötigte Daten auf denselben Seiten liegen. Typisch insbesondere bei objektorientierten DBMS.

Bemerkungen [vgl. Schuerr 2001]:

- Kritik an dieser Vorgehensweise aus Sicht der Softwaretechnik:
 - es handelt sich um das (überholte) Wasserfallmodell der Softwaretechnik
 - Rückgriffe von einer Phase zu vorgehenden Phasen fehlen
 - Testaktivitäten sind nicht explizit aufgeführt
 - Wartung mit Aktivitäten aus allen Phasen ist unstrukturiert
 - inkrementelle bzw. schrittweise Realisierung eines DBS wird nicht unterstützt
 - Modellierung der Funktionen bleibt nahezu unberücksichtigt
 - Verzahnung mit Entwicklung sonstiger Teile eines Informationssystems fehlt

- Bessere Vorgehensweise:
 - objektorientierter Entwurf für das gesamte Informationssystem
 - Abbildung von Klassendiagrammen (statt ER-Diagrammen) auf Relationen
 - Verwendung modern(er) Vorgehensmodelle der Softwaretechnik

Datenbankmodelle

Definition 4 (Datenmodell)

Datenmodelle dienen zur Erfassung und Darstellung der Informationsstruktur für eine gegebene Anwendung.

Datenbankmodelle

Definition 4 (Datenmodell)

Datenmodelle dienen zur Erfassung und Darstellung der Informationsstruktur für eine gegebene Anwendung.

Beispiele:

- ❑ Typsysteme in Programmiersprachen
- ❑ Formalismen zur Wissensrepräsentation in Expertensystemen (Frames, logische Formeln)
- ❑ Repräsentationsmodelle in Graphiksystemen (BRep, CSG)
- ❑ SPO-Tripel im Resource Description Framework des Semantic Web
- ❑ Datenbankmodelle in Datenbanksystemen
(hierarchisches Modell, Relationenmodell, Entity-Relationship-Modell)

Datenbankmodelle = Datenmodelle für Datenbanksysteme

Datenbankmodelle

Definition 5 (Datenbankmodell, Datenbankschema [vgl. Heuer/Saake 2000])

Ein Datenbankmodell ist ein System von Konzepten zur Beschreibung von Datenbanken. Es legt Syntax und Semantik von Datenbankbeschreibungen für ein Datenbanksystem fest.

Eine konkrete Datenbankbeschreibung wird Datenbankschema genannt.

Datenbankmodelle

Definition 5 (Datenbankmodell, Datenbankschema [vgl. Heuer/Saake 2000])

Ein Datenbankmodell ist ein System von Konzepten zur Beschreibung von Datenbanken. Es legt Syntax und Semantik von Datenbankbeschreibungen für ein Datenbanksystem fest.

Eine konkrete Datenbankbeschreibung wird Datenbankschema genannt.

Korrespondenz zu Programmiersprachen:

Datenbank	Programmiersprache
Datenbankmodell <i>Relation, Attribut, ...</i>	Typsystem <i>int, struct, record, ...</i>
Datenbankschema Kunde(KdNr, Name, ...)	Variablendeklaration <code>int x; String s;</code>
Datenbank DB ("2305", "Meier", ...)	Werte 7, "Hallo"
Datenbankmanagementsystem DBMS	Entwicklungs- und Laufzeitumgebung
Datenbanksystem DBS = DB + DBMS	Programm zur Laufzeit

Datenbankmodelle

Einordnung

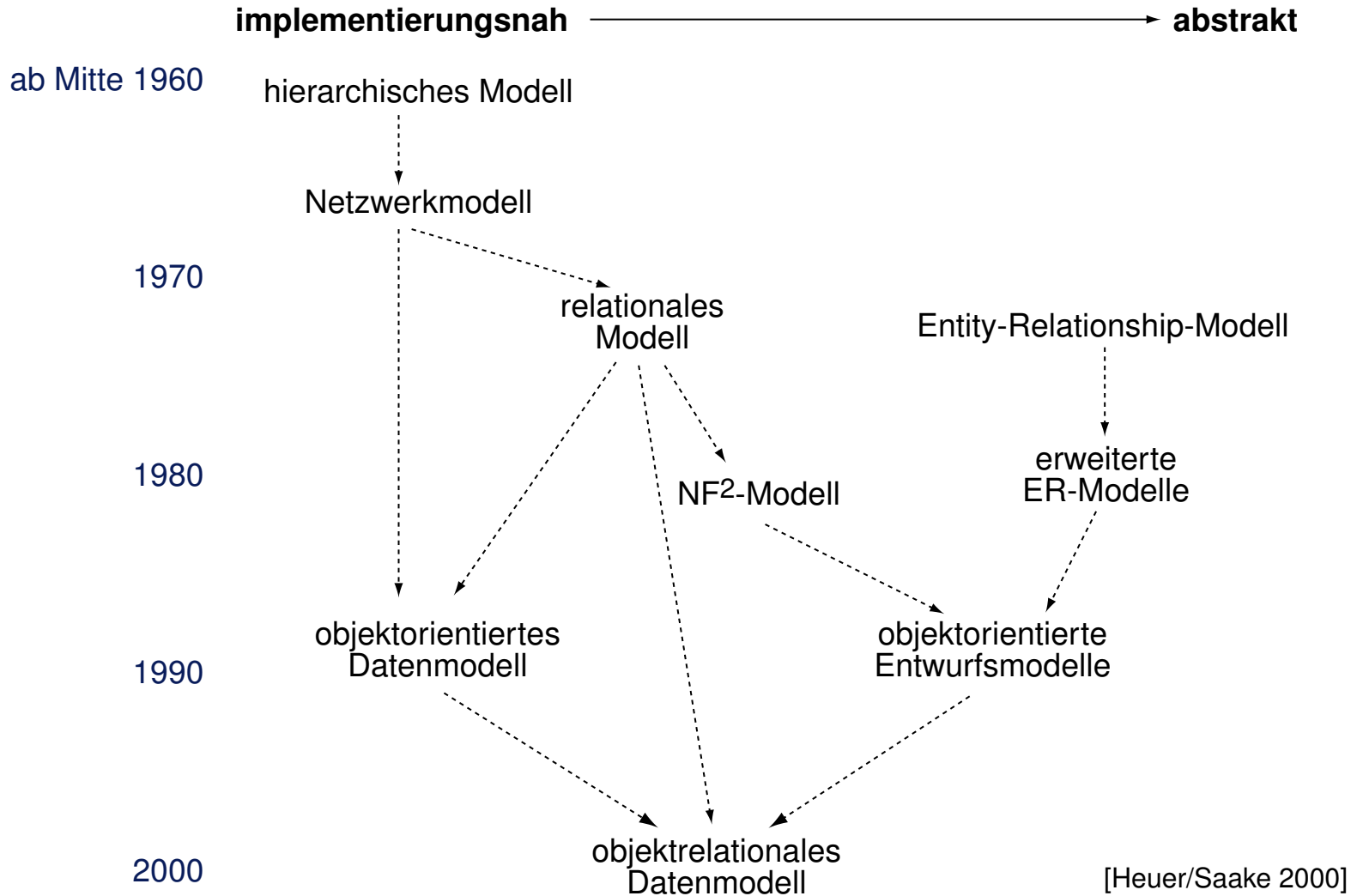

Datenbankmodelle

Datenbankschema

Das Datenbankschema einer Datenbank definiert für eine Anwendung:

1. statische Eigenschaften
 - (a) identifizierbare Objekte (Basisdatentypen)
 - (b) Beziehungen zwischen Objekten
 - (c) Attribute von Objekten und Beziehungen

2. dynamische Eigenschaften
 - (a) Operationen auf Daten
 - (b) Abfolge und Koordination von Operationen

3. Integritätsbedingungen
 - (a) an Objekte
 - (b) an Operationen

Bemerkungen:

- ❑ Beispiel für eine dynamische Eigenschaft: Ein Student darf erst nach der Immatrikulation Bücher ausleihen.
- ❑ Beispiel für eine Integritätsbedingung für Objekte: Studenten haben unterschiedliche Matrikelnummern. (Schlüsselbedingung)
- ❑ Beispiel für eine Integritätsbedingung für Operationen: Bei einer Gehaltsänderung darf das Gehalt nur steigen. (Übergangsbedingung)

Datenbankmodelle

Datenbankausprägung

Eine Datenbankausprägung (Instanz) ist der zu einem Zeitpunkt t gültige bzw. gespeicherte Zustand der Datenbank (Datenbasis) und muss den im Datenbankschema festgelegten Strukturbeschreibungen gehorchen.

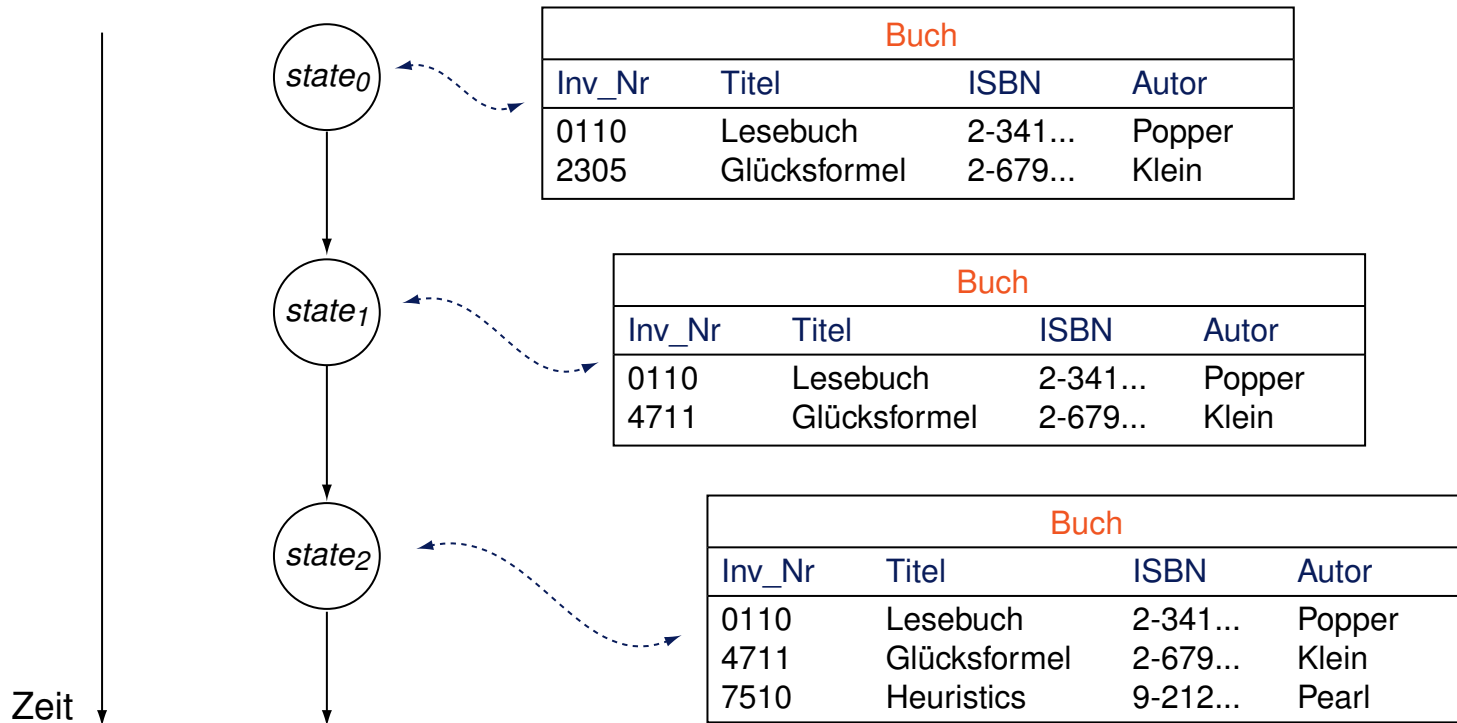

Bemerkungen:

- ❑ Typischerweise ändert sich ein Datenbankschema sehr selten; die Datenbankausprägung ist Gegenstand laufender Modifikation. Beispiel Flugbuchungssystem: Jede Reservierung entspricht einer Änderung der Datenbankausprägung.
- ❑ Ein Datenbanksystem kann als lange laufender Prozess aufgefasst werden, dessen jeweils aktueller Zustand *state* den Inhalt der Datenbank (Datenbasis) festlegt. Eine formale Definition der Semantik dieses Prozesses lässt sich durch eine lineare Folge von Zuständen modellieren, wobei die Zustandsübergänge den Änderungen der Datenbankinhalte entsprechen.

Kapitel DB: III

I. Einführung und grundlegende Konzepte von Datenbanken

II. Datenbankentwurf und Datenbankmodelle

III. Konzeptueller Datenbankentwurf

- ❑ Einführung in das Entity-Relationship-Modell
- ❑ ER-Konzepte und ihre Semantik
- ❑ Schlüssel
- ❑ Charakterisierung von Beziehungstypen
- ❑ Existenzabhängige Entity-Typen
- ❑ Abstraktionskonzepte
- ❑ Konsolidierung, Sichtenintegration
- ❑ Konzeptuelle Modellierung mit UML

IV. Logischer Datenbankentwurf mit dem relationalen Modell

V. Grundlagen relationaler Anfragesprachen

VI. Die relationale Datenbanksprache SQL

VII. Entwurfstheorie relationaler Datenbanken

Einführung in das Entity-Relationship-Modell

Historie

- ❑ Entity-Relationship-Modell kurz: ER-Modell bzw. ERM
- ❑ 1976 von Peter Chen vorgeschlagen
- ❑ Standardmodell für frühe Entwurfsphasen in der Datenbankentwicklung
- ❑ mittlerweile existieren viele Varianten und Erweiterungen
- ❑ eingesetzt auch in anderen Bereichen der Informatik

Eigenschaften

- ❑ unabhängig von einem bestimmten Datenbanksystem
- ❑ Grundkonzepte „Entity“ und „Relationship“ werden als natürlich und – trotz ihrer Einfachheit – als ausreichend für viele Situationen empfunden
- ❑ unterstützt die Abstraktionsmechanismen der *Klassifikation*, der *Aggregation* und der *Verallgemeinerung*
- ❑ starre Informationsstruktur, d. h., Ausrichtung auf große Datenmengen
- ❑ Definition von statischen Eigenschaften und Integritätsbedingungen

Einführung in das Entity-Relationship-Modell

Elemente

1. Entity(-Instanz)

Ein Objekt oder Ding (*Entity*) der realen oder einer virtuellen Welt, für das Informationen zu speichern sind. Jedes Entity ist von einem bestimmten Entity-Typ.

2. Beziehung(sinstanz)

Ein Tupel von Entities. Jede Beziehung (*Relationship*) ist von einem bestimmten Beziehungstyp. Beziehungen zwischen Entities derselben Typen gehören zu demselben Beziehungstyp.

3. Attribut

Definiert eine Eigenschaft von Entity-Typen oder Beziehungstypen.

4. Rolle

Dokumentiert die Rolle eines Entities (Objektes) in einer Beziehung.

Einführung in das Entity-Relationship-Modell

Die Beschreibung der Informationsstruktur eines Anwendungsbereichs im Entity-Relationship-Modell heißt Entity-Relationship-Diagramm (ER-Diagramm) oder Entity-Relationship-Schema (ER-Schema).

" Der Professor liest eine Vorlesung "

Einführung in das Entity-Relationship-Modell

Die Beschreibung der Informationsstruktur eines Anwendungsbereichs im Entity-Relationship-Modell heißt Entity-Relationship-Diagramm (ER-Diagramm) oder Entity-Relationship-Schema (ER-Schema).

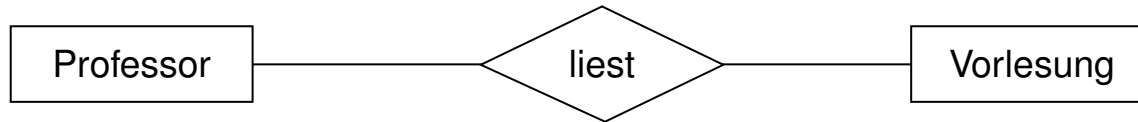

" Der Professor liest eine Vorlesung "

Einführung in das Entity-Relationship-Modell

Die Beschreibung der Informationsstruktur eines Anwendungsbereichs im Entity-Relationship-Modell heißt Entity-Relationship-Diagramm (ER-Diagramm) oder Entity-Relationship-Schema (ER-Schema).

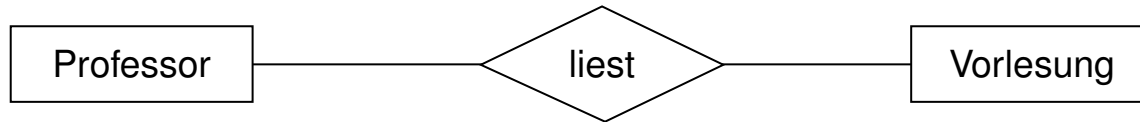

" Der Professor liest eine Vorlesung "

" Eine Vorlesung hat einen Zeitplan und einen Titel "

Einführung in das Entity-Relationship-Modell

Die Beschreibung der Informationsstruktur eines Anwendungsbereichs im Entity-Relationship-Modell heißt Entity-Relationship-Diagramm (ER-Diagramm) oder Entity-Relationship-Schema (ER-Schema).

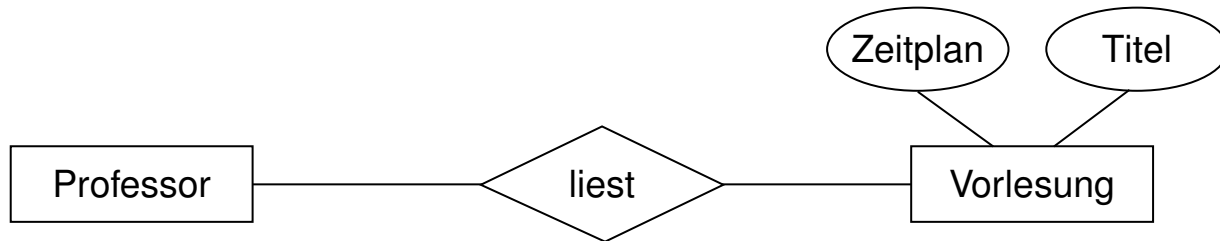

" Der Professor liest eine Vorlesung "

" Eine Vorlesung hat einen Zeitplan und einen Titel "

Einführung in das Entity-Relationship-Modell

Die Beschreibung der Informationsstruktur eines Anwendungsbereichs im Entity-Relationship-Modell heißt Entity-Relationship-Diagramm (ER-Diagramm) oder Entity-Relationship-Schema (ER-Schema).

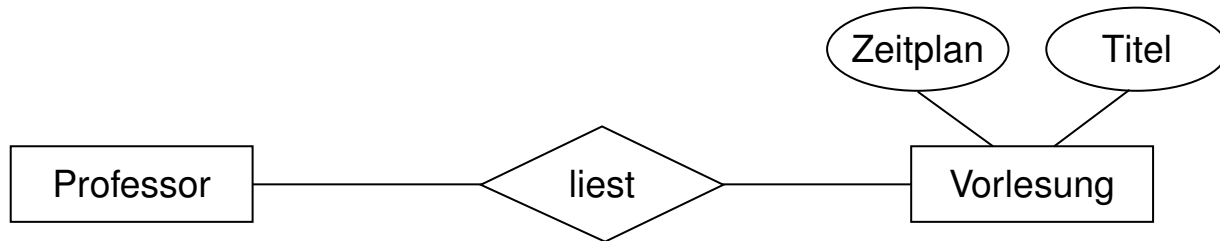

" Der Professor liest eine Vorlesung im zweiten Semester "

" Eine Vorlesung hat einen Zeitplan und einen Titel "

Einführung in das Entity-Relationship-Modell

Die Beschreibung der Informationsstruktur eines Anwendungsbereichs im Entity-Relationship-Modell heißt Entity-Relationship-Diagramm (ER-Diagramm) oder Entity-Relationship-Schema (ER-Schema).

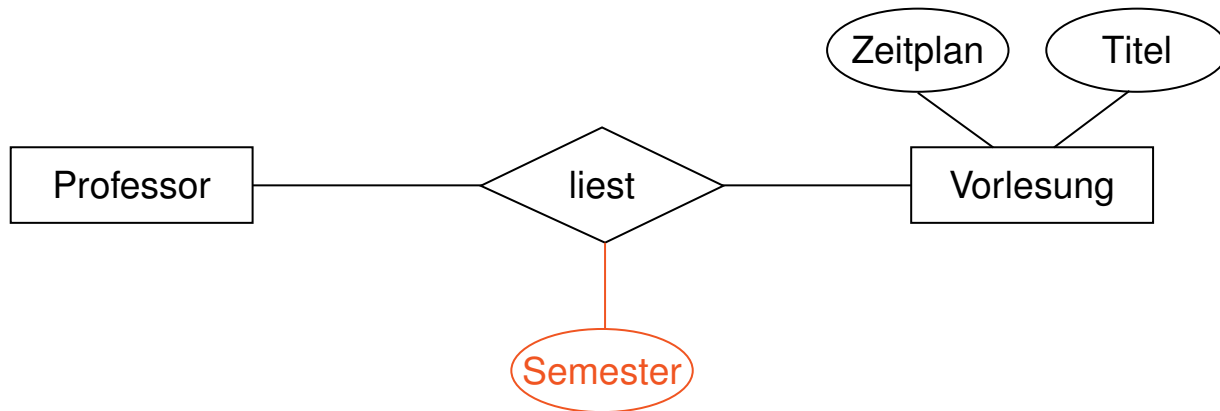

*" Der Professor liest eine Vorlesung im zweiten **Semester** "*

" Eine Vorlesung hat einen Zeitplan und einen Titel "

Einführung in das Entity-Relationship-Modell

Die Beschreibung der Informationsstruktur eines Anwendungsbereichs im Entity-Relationship-Modell heißt Entity-Relationship-Diagramm (ER-Diagramm) oder Entity-Relationship-Schema (ER-Schema).

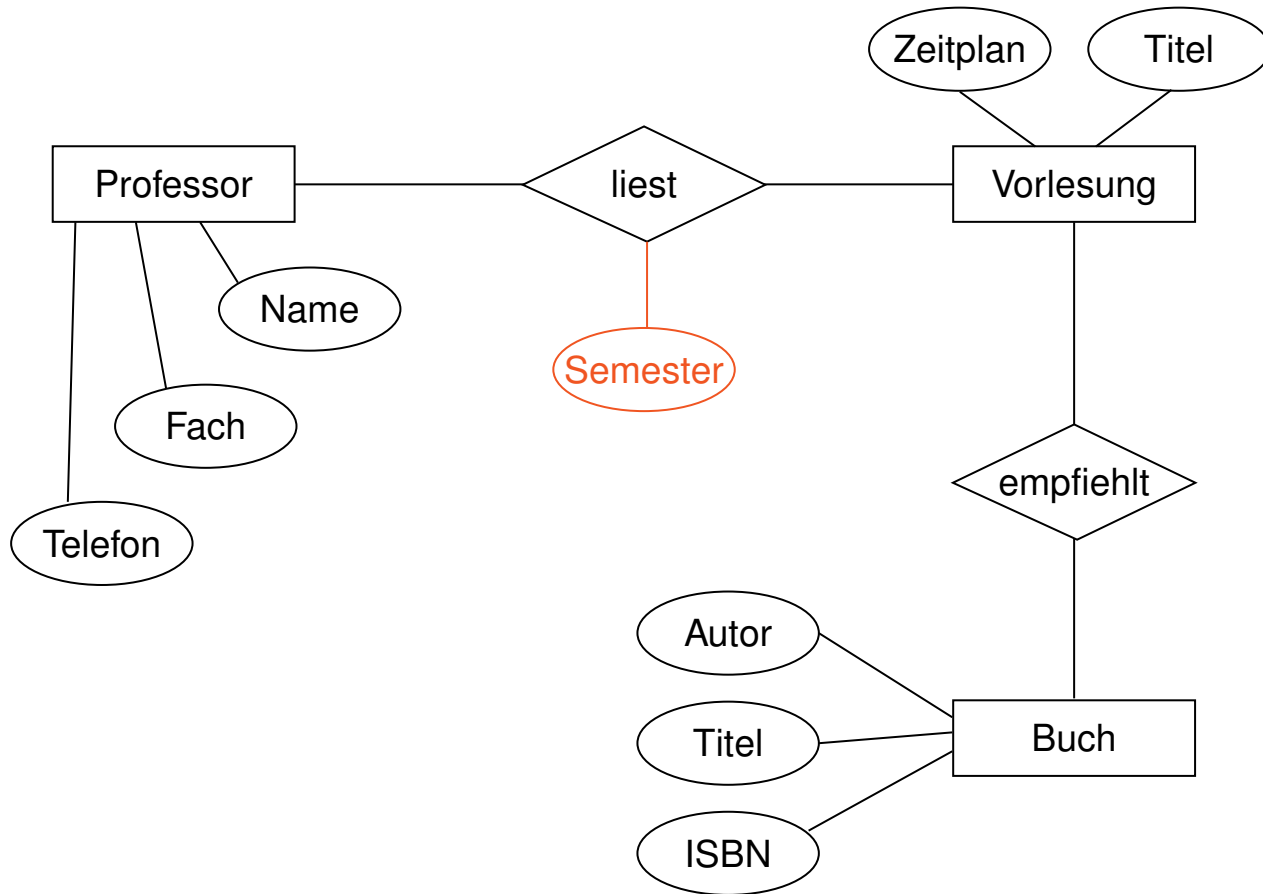

ER-Konzepte und ihre Semantik

Datentypen

Datentypen, hier insbesondere Entity-, Beziehungs- und Attributtypen, dienen zur Definition von Wertebereichen. Ein Datentyp X ist gekennzeichnet durch:

- $dom(X)$ (Domain, Trägermenge). Die möglichen Werte, die ein Objekt vom Typ X annehmen kann.
- $state(X)$ (Zustand). Die zu einem festen Zeitpunkt tatsächlich angenommenen Werte eines Objektes vom Typ X .
- Operationen (Funktionen und Prädikate), die für die Bearbeitung von Werten und für Aussagen über Werte zur Verfügung stehen.

ER-Konzepte und ihre Semantik

Datentypen

Datentypen, hier insbesondere Entity-, Beziehungs- und Attributtypen, dienen zur Definition von Wertebereichen. Ein Datentyp X ist gekennzeichnet durch:

- $dom(X)$ (Domain, Trägermenge). Die möglichen Werte, die ein Objekt vom Typ X annehmen kann.
- $state(X)$ (Zustand). Die zu einem festen Zeitpunkt tatsächlich angenommenen Werte eines Objektes vom Typ X .
- Operationen (Funktionen und Prädikate), die für die Bearbeitung von Werten und für Aussagen über Werte zur Verfügung stehen.

Beispiele:

- abstrakter Datentyp `Integer`.
 $dom(Integer) = \mathbf{Z}$ mit Operationen $+, -, \cdot, /, <, >, =, \dots$
- abstrakter Datentyp `String`.
 $dom(String) = \Sigma^*$ für ein Alphabet Σ mit Operationen $+, length, \dots$

ER-Konzepte und ihre Semantik

Entity-Typen

Ein Entity-Typ deklariert eine Menge von Objekten mit bestimmten Eigenschaften, die (in der Datenbank) repräsentiert werden sollen. Graphische Darstellung:



Bezeichner für Entity-Typen sind E, E_1, E_2, \dots oder wie im Beispiel *Professor*, *Vorlesung* und *Buch*.

$dom(E)$:

Menge der möglichen Entities (Objekte) vom Typ E . Diese Menge wird meist nicht explizit festgelegt, sondern als genügend groß, z. B. isomorph zu \mathbb{N} angenommen. Man kann $dom(E)$ als die Menge der Namen der Entities auffassen.

ER-Konzepte und ihre Semantik

Entity-Typen (Fortsetzung)

$state(E)$:

Menge der aktuellen Entities vom Typ E im Zustand $state$ der Datenbank. Durch Operationen auf der Datenbank kann sich $state(E)$ verändern. Insbesondere gilt:

- $state(E) \subseteq dom(E)$
- $state(E)$ ist endlich

Die Anzahl der zum Typ E gespeicherten Entities kann zwar beliebig groß sein, ist aber in jedem Zustand $state$ endlich.

Beispiel:

- Entity-Typ *Professor*
- $dom(Professor) = \Sigma^*$ mit $\Sigma = \{A, \dots, Z, a, \dots, z\}$
- $state(Professor) = \{\text{Froehlich, Gross, Wuethrich}\}$

ER-Konzepte und ihre Semantik

Beziehungstypen

Ein Beziehungstyp deklariert eine Beziehung zwischen Entity-Typen. Es kann eine beliebige Anzahl $n \geq 2$ von Entity-Typen an einem Beziehungstyp teilhaben.

Graphische Darstellung:

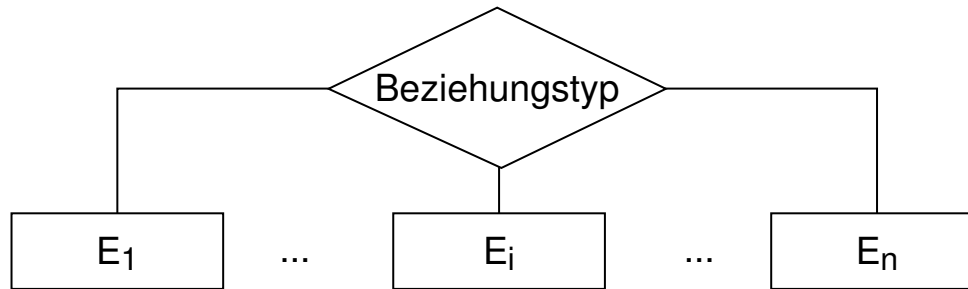

Bezeichner für Beziehungstypen sind R, R_1, R_2, \dots , oder wie im [Beispiel](#) *empfiehl*t und *liest*.

$dom(R)$:

Menge der möglichen Beziehungen (Entity-Tupel) vom Typ R zwischen Entities der Typen E_1, \dots, E_n .

$$dom(R) = dom(E_1) \times \dots \times dom(E_n)$$

ER-Konzepte und ihre Semantik

Beziehungstypen (Fortsetzung)

$state(R)$:

Menge der aktuellen Beziehungen vom Typ R im Zustand $state$ der Datenbank.
Durch Operationen auf der Datenbank kann sich $state(R)$ verändern.

$$state(R) \subseteq state(E_1) \times \dots \times state(E_n)$$

Schreibweise:

$$R(E_1, \dots, E_n)$$

Beispiel:

- Relation-Typ *liest*
- $state(Professor) = \{Froehlich, Gross, Wuethrich\}$
 $state(Vorlesung) = \{Algorithmen, Computergrafik, Kryptologie, CSCW, DB\}$
- $state(liest) = \{(Wuethrich, Algorithmen), (Gross, CSCW)\}$

ER-Konzepte und ihre Semantik

Beziehungstypen (Fortsetzung)

Sind einzelne Entity-Typen mehrfach in einen Beziehungstyp eingebunden, legen Rollenbezeichner die Rollen der beteiligten Objekte in der Beziehung fest.

Beispiel:

verheiratet(*Frau* : *Person*, *Mann* : *Person*)

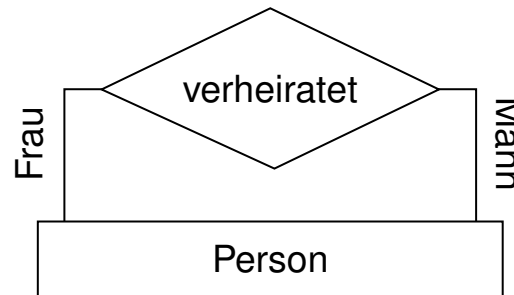

Bemerkungen:

- ❑ In der textuellen Notation sind Rollenbezeichner nicht erforderlich: die Rolle kann über die Position im Argumentetupel festgelegt werden: *verheiratet(Person, Person)*
- ❑ In der graphischen Darstellung sind Rollenbezeichner erforderlich.

ER-Konzepte und ihre Semantik

Attribute und Attributtypen

Ein Attribut definiert eine Eigenschaft für *alle* Instanzen eines Entity-Typs oder Beziehungstyps. Ein Attribut kann deshalb als Funktion verstanden werden, die jeder Instanz eine Eigenschaftsausprägung zuordnet. Graphische Darstellung:



Bezeichner für Attribute sind A, A_1, A_2, \dots oder wie im Beispiel *Name, ISBN, Titel* oder *Semester*.

Der Attributtyp T bezeichnet den Typ der Ausprägungen der Eigenschaft und ist üblicherweise ein Standard-Datentyp wie `Integer` oder `String`.

$dom(T)$:

Menge der möglichen Ausprägungen des Attributtyps T .

ER-Konzepte und ihre Semantik

Attribute von Entity-Typen

$dom(A)$:

Menge der Abbildungen von $dom(E)$ nach $dom(T)$.

$state(A)$:

Die Abbildung $state(E) \rightarrow dom(T)$ im Zustand $state$ der Datenbank, die jedem aktuellen Entity aus $state(E)$ einen Wert aus $dom(T)$ zuordnet.

Schreibweise:

$$E(A_1 : T_1, \dots, A_n : T_n) \quad \text{bzw.} \quad E(A_1, \dots, A_n)$$

Beispiel: $\rightsquigarrow TAFEL$

ER-Konzepte und ihre Semantik

Attribute von Beziehungstypen

$dom(A)$:

Menge der Abbildungen von $dom(R)$ nach $dom(T)$.

$state(A)$:

Die Abbildung $state(R) \rightarrow dom(T)$ im Zustand $state$ der Datenbank, die jeder aktuellen Beziehung aus $state(R)$ einen Wert des Datentyps T aus $dom(T)$ zuordnet.

Schreibweise:

$$R(E_1, \dots, E_m; A_1 : T_1, \dots, A_n : T_n) \quad \text{bzw.} \quad R(E_1, \dots, E_m; A_1, \dots, A_n)$$

ER-Konzepte und ihre Semantik

Optionale Attribute

Optionale Attribute müssen nicht für alle Entities einen definierten Wert annehmen. Graphische Darstellung:



Beispiel:

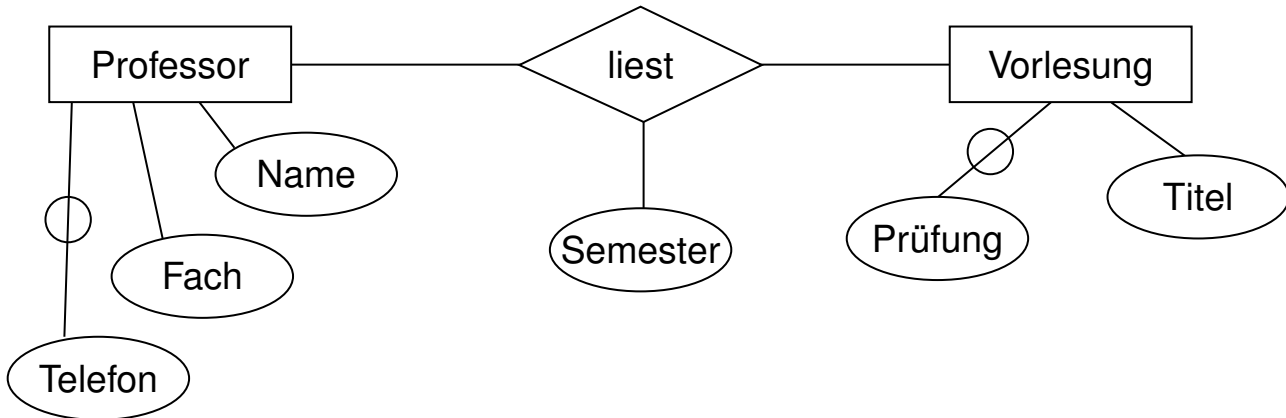

Bemerkungen:

- Semantisch bedeutet die Optionalitätsangabe, dass die Funktion $state(A)$ eine *partielle* Funktion ist.

ER-Konzepte und ihre Semantik

Zusammenfassung

Für jeden Zustand *state* einer Datenbank besitzt ein ER-Schema folgende Zuordnungen:

$$E \mapsto \mathit{state}(E) \subseteq \mathit{dom}(E)$$

$$R(E_1, \dots, E_n) \mapsto \mathit{state}(R) \subseteq \mathit{state}(E_1) \times \dots \times \mathit{state}(E_n)$$

$$E(\dots, A_i : T, \dots) \mapsto \mathit{state}(A_i) : \mathit{state}(E) \rightarrow \mathit{dom}(T)$$

$$R(\dots; \dots, A_j : T, \dots) \mapsto \mathit{state}(A_j) : \mathit{state}(R) \rightarrow \mathit{dom}(T)$$

Vorausgesetzt ist eine Interpretation *dom* der Datentypen durch Wertebereiche und eine Interpretation der Entity-Typen durch Mengen möglicher Entities.

Schlüssel

Definition 6 (Schlüssel im ER-Modell, Schlüsselattribut)

Sei $\{A_1, \dots, A_n\}$ die Menge der Attribute eines Entity-Typs E . Eine nicht verkleinerbare Menge von Attributen $\{A_{i_1}, \dots, A_{i_k}\} \subseteq \{A_1, \dots, A_n\}$, deren Werte das zugeordnete Entity eindeutig innerhalb aller Entities seines Typs identifiziert, nennt man Schlüssel. Die Attribute in $\{A_{i_1}, \dots, A_{i_k}\}$ heißen Schlüsselattribute.

Beispiel:

- Ein Student/In wird eindeutig durch seine Matrikelnummer identifiziert.
- Ein Buch wird eindeutig durch seine ISBN-Nummer identifiziert.

Schlüssel

Definition 6 (Schlüssel im ER-Modell, Schlüsselattribut)

Sei $\{A_1, \dots, A_n\}$ die Menge der Attribute eines Entity-Typs E . Eine nicht verkleinerbare Menge von Attributen $\{A_{i_1}, \dots, A_{i_k}\} \subseteq \{A_1, \dots, A_n\}$, deren Werte das zugeordnete Entity eindeutig innerhalb aller Entities seines Typs identifiziert, nennt man Schlüssel. Die Attribute in $\{A_{i_1}, \dots, A_{i_k}\}$ heißen Schlüsselattribute.

Beispiel:

- Ein Student/In wird eindeutig durch seine Matrikelnummer identifiziert.
- Ein Buch wird eindeutig durch seine ISBN-Nummer identifiziert.

Formal:

$\{A_{i_1}, \dots, A_{i_k}\} \subseteq \{A_1, \dots, A_n\}$ sind Schlüsselattribute von $E(A_1, \dots, A_n) \Rightarrow$

$\forall e_1, e_2 \in \mathit{state}(E) :$

$\mathit{state}(A_{i_1})(e_1) = \mathit{state}(A_{i_1})(e_2) \wedge \dots \wedge \mathit{state}(A_{i_k})(e_1) = \mathit{state}(A_{i_k})(e_2) \Rightarrow (e_1 = e_2)$

Bemerkungen:

- ❑ $state(A)(e)$ ist die durch Attribut A realisierte Abbildung im Zustand $state$ der Datenbank: angewandt auf das Entity e liefert sie dessen Wert für A .
- ❑ Schlüssel sind nicht zwangsläufig eindeutig; es kann verschiedene *Schlüsselkandidaten* geben. Einer von ihnen ist auszuwählen und wird als *Primärschlüssel* bezeichnet.
- ❑ Schlüsselkandidaten können eine unterschiedliche Anzahl von Attributen besitzen.

Schlüssel

Graphische Darstellung:

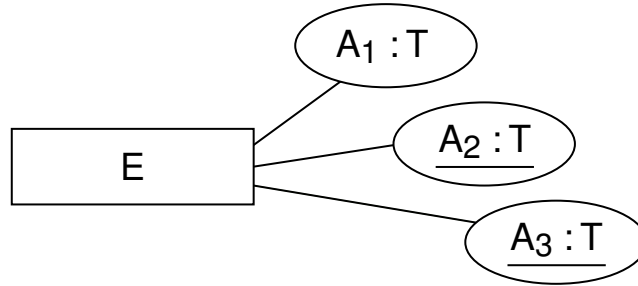

Schreibweise:

$$E(A_1, \underline{A_2}, \underline{A_3})$$

Kapitel DB: III (Fortsetzung)

I. Einführung und grundlegende Konzepte von Datenbanken

II. Datenbankentwurf und Datenbankmodelle

III. Konzeptueller Datenbankentwurf

- ❑ Einführung in das Entity-Relationship-Modell
- ❑ ER-Konzepte und ihre Semantik
- ❑ Schlüssel
- ❑ Charakterisierung von Beziehungstypen
- ❑ Existenzabhängige Entity-Typen
- ❑ Abstraktionskonzepte
- ❑ Konsolidierung, Sichtenintegration
- ❑ Konzeptuelle Modellierung mit UML

IV. Logischer Datenbankentwurf mit dem relationalen Modell

V. Grundlagen relationaler Anfragesprachen

VI. Die relationale Datenbanksprache SQL

VII. Entwurfstheorie relationaler Datenbanken

Bemerkungen:

- ❑ Der im Folgenden verwendete Begriff der Funktionalität bezeichnet eine Abhängigkeitsbeziehung zwischen Entity-Typen bzw. zwischen Entity-Typen und einem Beziehungstyp. Eine andere Bezeichnung für Funktionalität ist *Constraint*.
- ❑ Zur Charakterisierung von Funktionalitäten sind im ER-Modell zwei Formalismen verbreitet.

Charakterisierung von Beziehungstypen

Funktionalitäten bei zweistelligen Beziehungen (Formalismus I für Kardinalitäten)

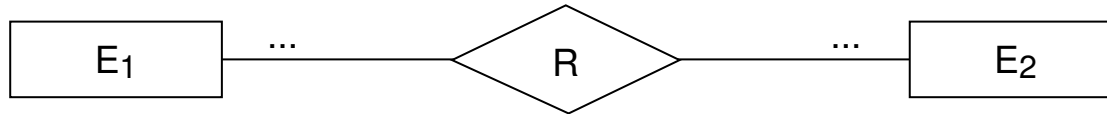

Zweistellige Beziehungstypen und ihre Semantik:

□ 1:1-Beziehung

Jedem Entity $e_1 \in state(E_1)$ ist höchstens ein Entity $e_2 \in state(E_2)$ zugeordnet und umgekehrt.

□ 1:n-Beziehung

Jedem Entity $e_1 \in state(E_1)$ sind beliebig viele (auch gar keine) Entities aus $state(E_2)$ zugeordnet; und jedem Entity $e_2 \in state(E_2)$ ist höchstens ein Entity $e_1 \in state(E_1)$ zugeordnet.

□ n:m-Beziehung

Keinerlei Restriktionen gelten; jedes Entity $e_1 \in state(E_1)$ kann mit beliebig vielen Entities $e_2 \in state(E_2)$ in Beziehung stehen und umgekehrt.

Bemerkungen:

- Die Semantik von n:1-Beziehungen ist analog zu der von 1:n-Beziehungen.
- Bei jeder Art von zweistelligen Beziehungen kann es Entities aus $state(E_1)$ (bzw. $state(E_2)$) geben, denen kein „Partner“ aus $state(E_2)$ (bzw. $state(E_1)$) zugeordnet ist.

Charakterisierung von Beziehungstypen

Funktionalitäten bei zweistelligen Beziehungen (Formalismus I für Kardinalitäten)

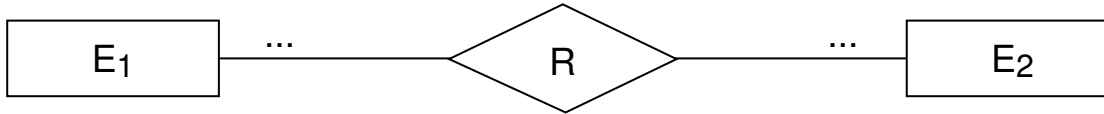

Beispiele:

- 1:1-Beziehung. „verheiratet“-Relation zwischen Männern und Frauen nach europäischem Recht.
- 1:n-Beziehung. „beschäftigen“-Relation zwischen Firmen und Personen.

Bemerkungen:

- ❑ Funktionalitäten stellen *Integritätsbedingungen* dar, die in der zu modellierenden Welt immer gelten müssen.
- ❑ Die binären 1:1, 1:n und n:1-Beziehungen stellen partielle Funktionen dar. Insbesondere ist jede 1:1-Beziehung umkehrbar; es existieren folgende Funktionen:
 $R : E_1 \rightarrow E_2$, *Ehemann*: Frauen \rightarrow Männer
 $R^{-1} : E_2 \rightarrow E_1$, *Ehefrau*: Männer \rightarrow Frauen
- ❑ Bei einer 1:n-Beziehung ist die Richtung der Funktion zwingend, vom „n-Entity-Typ“ zum „1-Entity-Typ“. Siehe Beispiel:
beschäftigen: Personen \rightarrow Firmen

Charakterisierung von Beziehungstypen

Funktionalitäten bei zweistelligen Beziehungen (Formalismus I für Kardinalitäten)

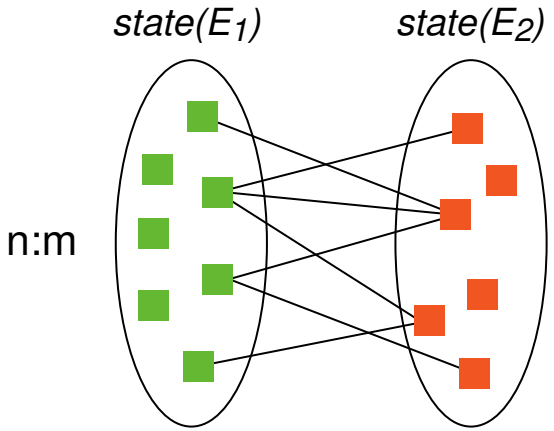
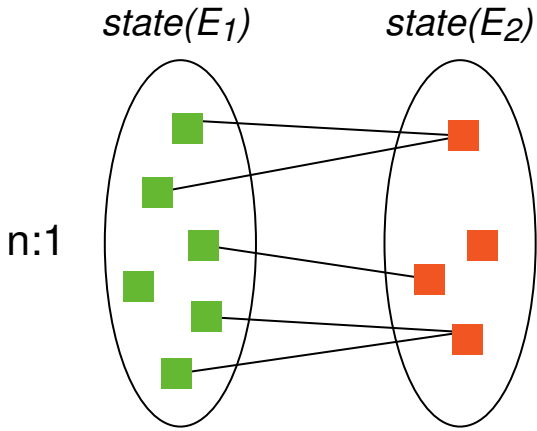
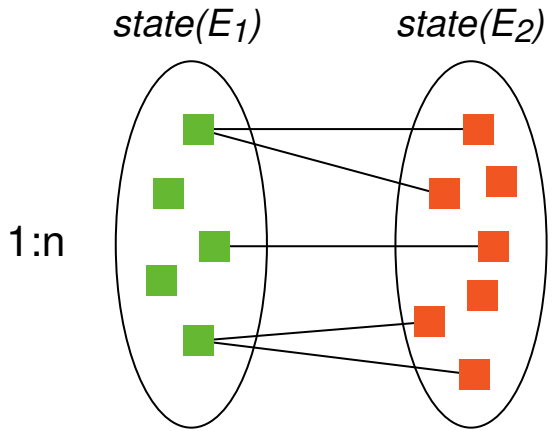
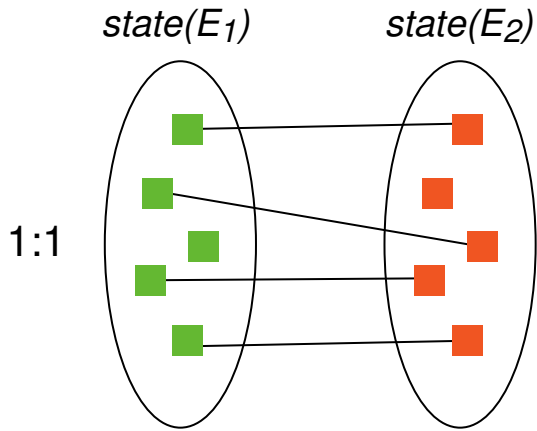

Charakterisierung von Beziehungstypen

Funktionalitäten bei zweistelligen Beziehungen (Formalismus I für Kardinalitäten)

Alternative graphische Darstellungen für zweistellige funktionale Beziehungen:

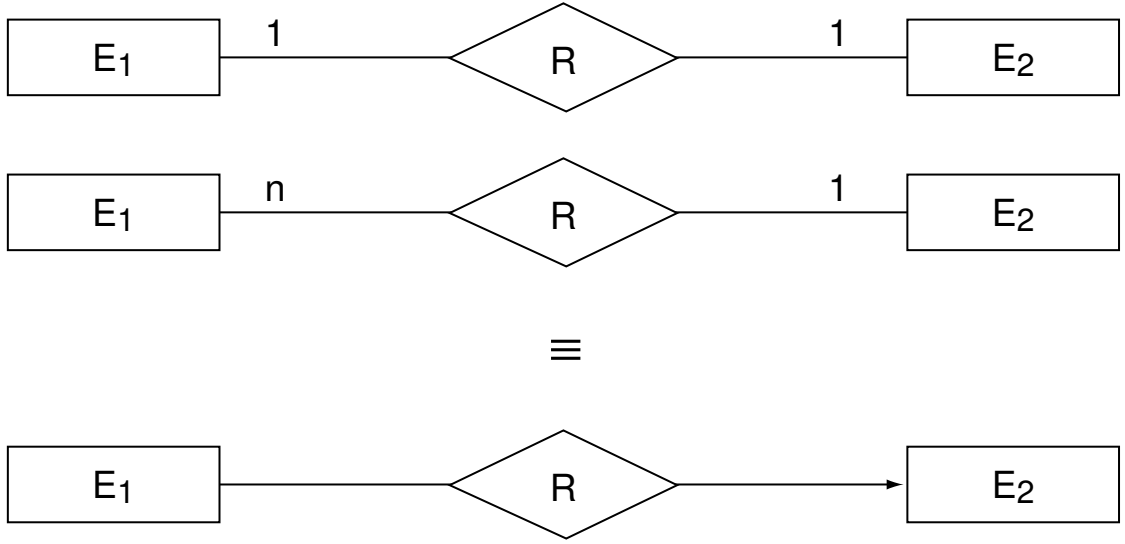

Charakterisierung von Beziehungstypen

Funktionalitäten bei n -stelligen Beziehungen (Formalismus I für Kardinalitäten)

Sei R eine Beziehung zwischen den Entity-Typen E_1, \dots, E_n , wobei die Funktionalität bei Entity-Typ E_k , $1 \leq k \leq n$, mit 1 spezifiziert ist. Dann wird durch R folgende partielle Funktion vorgegeben:

$$R : E_1 \times \dots \times E_{k-1} \times E_{k+1} \times \dots \times E_n \rightarrow E_k$$

[vgl. Kemper/Eickel 2004]

Bemerkungen:

- n -stellige (n -äre) Beziehungstypen spezifizieren genau *die* Menge der Funktionen, für deren Signatur gilt: die Bildmenge besteht aus einem Entity-Typ mit der Kardinalität 1; die Urbildmenge ist das kartesische Produkt der restlichen $n - 1$ Entity-Typen.
- Insbesondere stellen n -äre Beziehungstypen in der Regel *keine* Kurzschreibweise von $\binom{n}{2}$ binären Beziehungstypen dar.

Charakterisierung von Beziehungstypen

Funktionalitäten bei n -stelligen Beziehungen (Formalismus I für Kardinalitäten)

Beispiel:

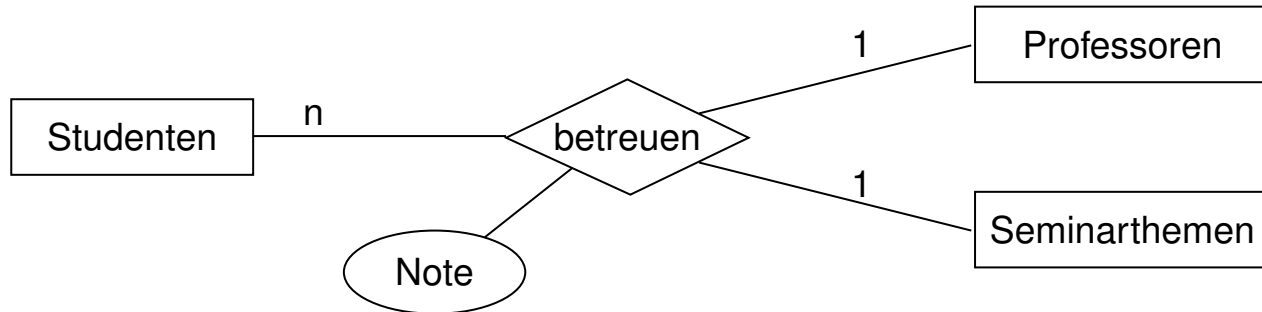

$betreuen_a : Professoren \times Studenten \rightarrow Seminarthemen$ (a)

$betreuen_b : Seminarthemen \times Studenten \rightarrow Professoren$ (b)

Charakterisierung von Beziehungstypen

Funktionalitäten bei n -stelligen Beziehungen (Formalismus I für Kardinalitäten)

Beispiel:

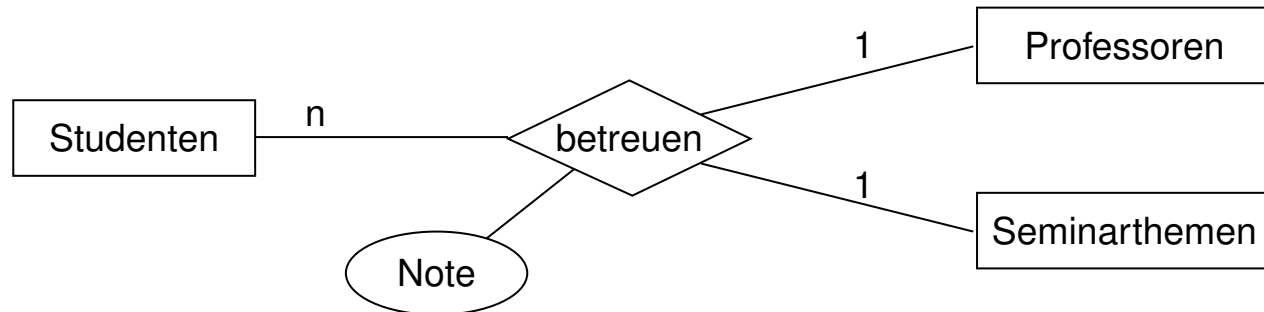

$betreuen_a : Professoren \times Studenten \rightarrow Seminarthemen$ (a)

$betreuen_b : Seminarthemen \times Studenten \rightarrow Professoren$ (b)

Interpretationen:

- Studenten dürfen bei demselben Professor nur ein Seminar machen.
- Studenten dürfen dasselbe Seminarthema nur einmal bearbeiten (und nicht zu einem anderen Professor damit gehen).
- Professoren können dasselbe Seminarthema an mehrere Studenten vergeben.
- Dasselbe Seminarthema kann von verschiedenen Professoren vergeben werden.

Charakterisierung von Beziehungstypen

Funktionalitäten bei n -stelligen Beziehungen (Formalismus I für Kardinalitäten)

Beispiel:

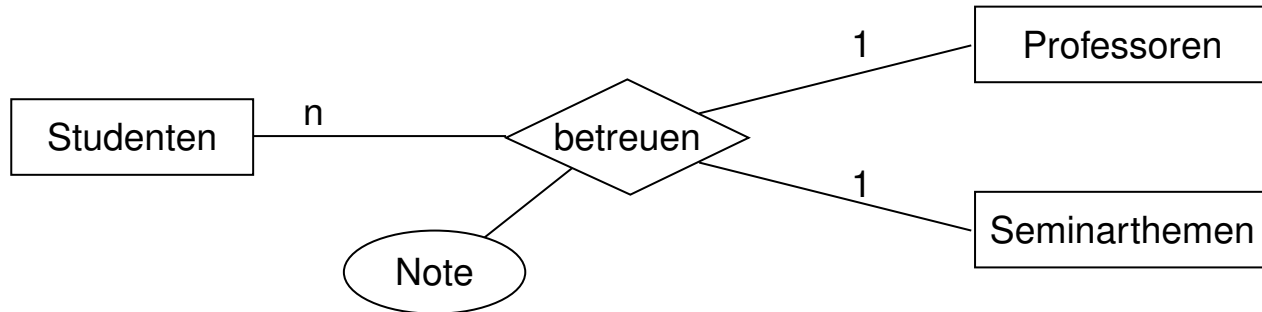

$betreuen_a : Professoren \times Studenten \rightarrow Seminarthemen$ (a)

$betreuen_b : Seminarthemen \times Studenten \rightarrow Professoren$ (b)

Interpretationen:

- Studenten dürfen bei demselben Professor nur ein Seminar machen. (a)
- Studenten dürfen dasselbe Seminarthema nur einmal bearbeiten (und nicht zu einem anderen Professor damit gehen). (b)
- Professoren können dasselbe Seminarthema an mehrere Studenten vergeben. (a) (b)
- Dasselbe Seminarthema kann von verschiedenen Professoren vergeben werden. (a) (b)

Charakterisierung von Beziehungstypen

$[min, max]$ -Notation (Formalismus II für Kardinalitäten)

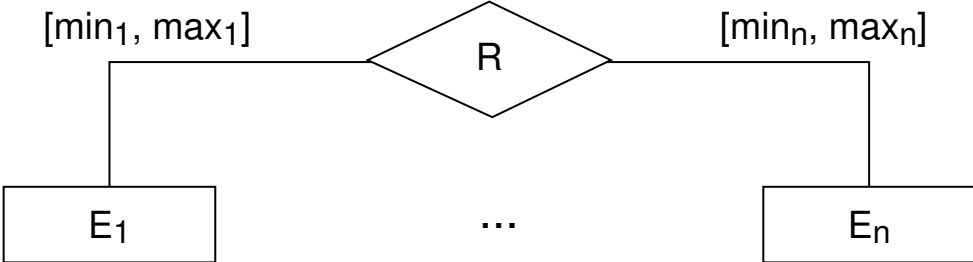

Charakterisierung von Beziehungstypen

[*min*, *max*]-Notation (Formalismus II für Kardinalitäten)

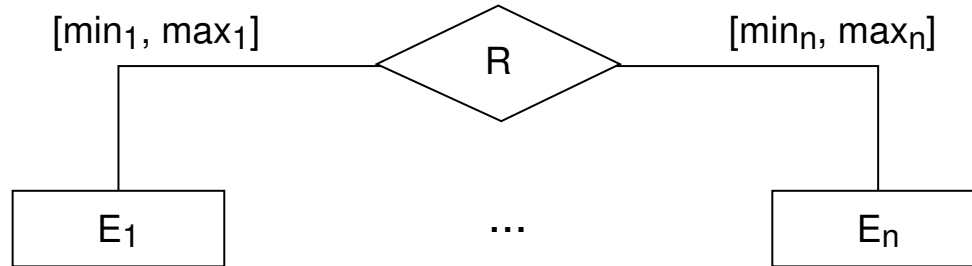

Schreibweise:

$$R(E_1[\min_1, \max_1], \dots, E_i[\min_i, \max_i], \dots, E_n[\min_n, \max_n])$$

Semantik der [*min*, *max*]-Notation:

Die Anzahl der Beziehungsinstanzen vom Typ R mit Beteiligung der Instanz e_i vom Typ E_i ist zwischen *min* und *max*:

$$\forall i \in \{1, \dots, n\} \quad \forall e_i \in \mathbf{state}(E_i) : \min_i \leq |\{r \in \mathbf{state}(R) \mid r.E_i = e_i\}| \leq \max_i$$

$r.E_i$ bezeichne die Projektion der Beziehungsinstanz r auf den Entity-Typ E_i .

Charakterisierung von Beziehungstypen

[*min*, *max*]-Notation (Formalismus II für Kardinalitäten)

Beispiele:

□ *arbeitet_in*(Mitarbeiter[0,1], Raum[0,3])

„Mitarbeitern ist ein oder kein Raum zugeordnet. Pro Raum gibt es höchstens drei Mitarbeiter.“

□ *verantwortlich_für*(Mitarbeiter[0,*], Rechner[1,1])

„Es kann Mitarbeiter geben, die für keinen Rechner oder die für alle Rechner verantwortlich sind. Jedem Rechner ist genau ein Mitarbeiter zugeordnet, der verantwortlich für den Rechner ist.“

Bemerkungen:

- Eine spezielle Wertangabe für \max_i ist $*$; sie dient zum Anzeigen einer unbegrenzten Anzahl.
- $[0, *]$ bedeutet keine Einschränkung und ist die Standardannahme, wenn keine Kardinalitäten angegeben sind.
- $R(E_1[0, 1], E_2)$ entspricht einer *partiellen* funktionalen Beziehung $R : E_1 \rightarrow E_2$.
- $R(E_1[1, 1], E_2)$ entspricht einer *totalen* funktionalen Beziehung $R : E_1 \rightarrow E_2$.

Charakterisierung von Beziehungstypen

Formalismus I versus Formalismus II

Unterschied in der Semantik:

- Die Semantik der Kardinalitäten bei Formalismus I bezieht sich auf **Instanzen von Entity-Typen**.
- Die Semantik der Kardinalitäten bei Formalismus II ($[min, max]$ -Notation) bezieht sich auf **Instanzen von Beziehungstypen**.

Charakterisierung von Beziehungstypen

Formalismus I versus Formalismus II

Unterschied in der Semantik:

- Die Semantik der Kardinalitäten bei Formalismus I bezieht sich auf **Instanzen von Entity-Typen**.
- Die Semantik der Kardinalitäten bei Formalismus II ($[min, max]$ -Notation) bezieht sich auf **Instanzen von Beziehungstypen**.
- Somit kann eine partielle Funktion $R : E_1 \rightarrow E_2$ graphisch u. a. auf folgende Arten dargestellt werden:

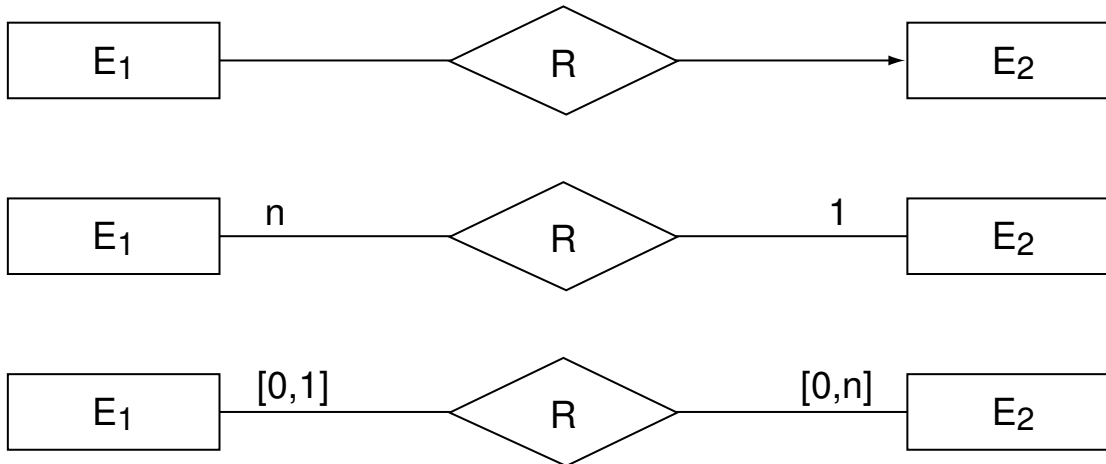

Charakterisierung von Beziehungstypen

Umwandlung n -stelliger Beziehungen

Beispiel für die Umwandlung einer dreistelligen Beziehung in drei zweistellige Beziehungen:

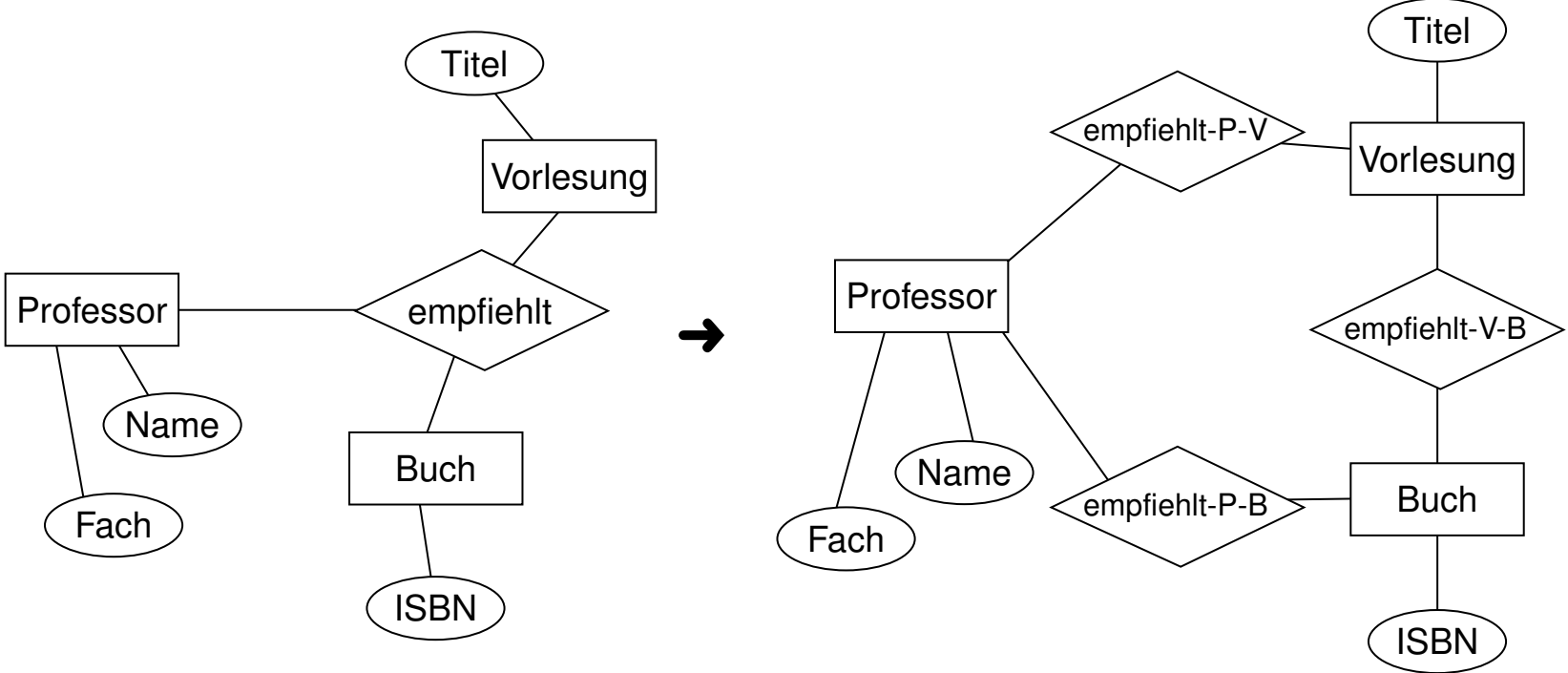

Charakterisierung von Beziehungstypen

Umwandlung n -stelliger Beziehungen (Fortsetzung)

ursprüngliche Ausprägung:

empfiehl		
Professor	Vorlesung	Buch (ISBN)
Pearl	Datenbanken	0-341...
Pearl	IT-Systeme	2-305...
Graham	Datenbanken	2-305...
Graham	IT-Systeme	2-305...



Ausprägungen der drei zweistelligen Beziehungen:

empfiehl-P-V	
Professor	Vorlesung
Pearl	Datenbanken
Pearl	IT-Systeme
Graham	Datenbanken
Graham	IT-Systeme

empfiehl-P-B	
Professor	Buch (ISBN)
Pearl	0-341...
Pearl	2-305...
Graham	2-305...

empfiehl-V-B	
Vorlesung	Buch (ISBN)
Datenbanken	0-341...
IT-Systeme	2-305...
Datenbanken	2-305...

Charakterisierung von Beziehungstypen

Umwandlung n -stelliger Beziehungen (Fortsetzung)

unerwünschte aber mögliche Ausprägung:

empfiehl		
Professor	Vorlesung	Buch (ISBN)
Pearl	Datenbanken	0-341...
Pearl	Datenbanken	2-305...
Pearl	IT-Systeme	2-305...
Graham	Datenbanken	2-305...
Graham	IT-Systeme	2-305...



Ausprägungen der drei zweistelligen Beziehungen:

empfiehl-P-V	
Professor	Vorlesung
Pearl	Datenbanken
Pearl	IT-Systeme
Graham	Datenbanken
Graham	IT-Systeme

empfiehl-P-B	
Professor	Buch (ISBN)
Pearl	0-341...
Pearl	2-305...
Graham	2-305...

empfiehl-V-B	
Vorlesung	Buch (ISBN)
Datenbanken	0-341...
IT-Systeme	2-305...
Datenbanken	2-305...

Charakterisierung von Beziehungstypen

Umwandlung n -stelliger Beziehungen (Fortsetzung)

empfiehl		
Professor	Vorlesung	Buch (ISBN)
?		



Ausprägungen der drei zweistelligen Beziehungen:

empfiehl-P-V	
Professor	Vorlesung
Pearl	Datenbanken
Pearl	IT-Systeme
Graham	Datenbanken
Graham	IT-Systeme

empfiehl-P-B	
Professor	Buch (ISBN)
Pearl	0-341...
Pearl	2-305...
Graham	2-305...

empfiehl-V-B	
Vorlesung	Buch (ISBN)
Datenbanken	0-341...
IT-Systeme	2-305...
Datenbanken	2-305...
Web-Services	1-100



Bemerkungen:

- ❑ Beobachtung: verschiedene Ausprägungen der dreistelligen Relation (oben) bilden auf dieselben zweistelligen Relationen (unten) ab.
- ❑ Mit den drei zweistelligen Beziehungstypen können auch Zusammenhänge abgebildet werden, die vorher in der dreistelligen Relation nicht möglich waren: ein Buch (1-100) wird für eine Vorlesung (Web-Services) empfohlen, für die kein Professor angegeben ist.
- ❑ Die illustrierte Problematik wird als die Eigenschaft der *Verlustlosigkeit* bzw. *Verbundtreue* in der Entwurfstheorie relationaler Datenbanken behandelt.
Die hier durchgeführte Zerlegung ist nicht verlustlos: verloren gegangen ist die Information, dass Pearl das Buch 2-305 für IT-Systeme, aber nicht für Datenbanken empfiehlt.
- ❑ Manche Datenbanksysteme bieten nur die Modellierung von binären Beziehungstypen an.

Existenzabhängige Entity-Typen

Bisher vorausgesetzt: Entities existieren autonom und sind innerhalb ihres Typs über die Schlüsselattribute eindeutig identifizierbar.

Existenzabhängige Entity-Typen

Bisher vorausgesetzt: Entities existieren autonom und sind innerhalb ihres Typs über die Schlüsselattribute eindeutig identifizierbar.

Aus Modellierungssicht sind oft auch Entity-Typen sinnvoll, die

1. von einem anderen, übergeordneten Entity-Typ abhängig sind,
2. in Kombination mit dem Schlüssel des übergeordneten Entity-Typs eindeutig identifizierbar sind.

Beispiel:

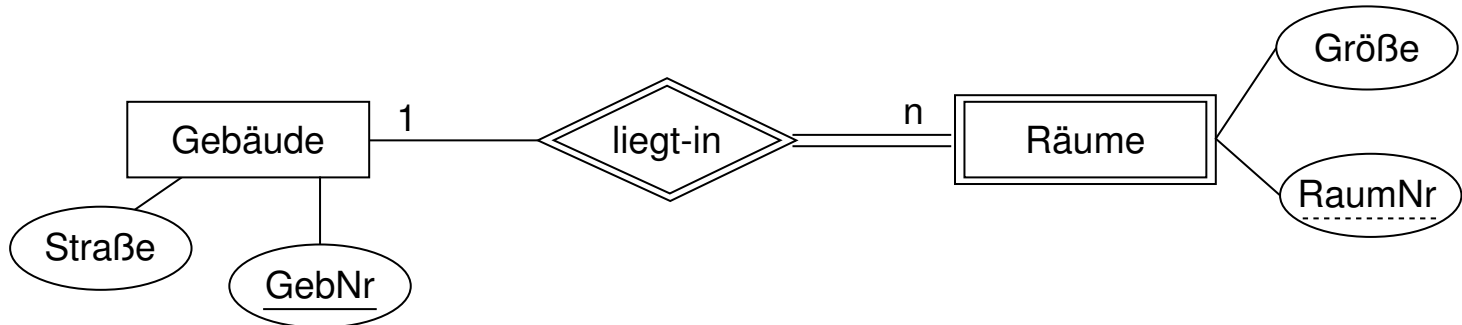

Bemerkungen:

- ❑ Existenzabhängige Entity-Typen werden auch als *schwache* Entity-Typen bezeichnet.
- ❑ Existenzabhängige Entity-Typen werden durch doppelt umrandete Rechtecke, die Beziehung zu dem übergeordneten Entity-Typ durch eine doppelt umrandete Raute und die zugehörige Kante durch eine Doppellinie repräsentiert.
- ❑ Die Beziehung eines existenzabhängigen Entity-Typs zu dem übergeordneten Entity-Typ ist meist n:1, manchmal 1:1, aber nie n:m.
- ❑ Existenzabhängige Entity-Typen haben im Allgemeinen keinen Schlüssel, der alle Entities eindeutig identifiziert. Statt dessen gibt es ein Attribut (bzw. eine Menge von Attributen), das alle existenzabhängigen Entities, die *einem* übergeordneten Entity zugeordnet sind, voneinander unterscheidet. Diese Attribute werden im ER-Diagramm gestrichelt unterstrichen.

Abstraktionskonzepte

Generalisierung/Spezialisierung

Die Generalisierung wird im konzeptuellen Entwurf eingesetzt, um eine bessere – im Sinne von „natürlichere“ – Strukturierung der Entity-Typen zu erzielen.

Abstraktionskonzepte

Generalisierung/Spezialisierung

Die Generalisierung wird im konzeptuellen Entwurf eingesetzt, um eine bessere – im Sinne von „natürlichere“ – Strukturierung der Entity-Typen zu erzielen.

Vorgehensweise:

- Die Eigenschaften ähnlicher Entity-Typen werden „faktoriert“ und einem gemeinsamen *Obertyp* zugeordnet.
- Eigenschaften, die nicht faktorisiert werden können, verbleiben beim jeweiligen *Untertyp*, der somit eine Spezialisierung des Obertyps darstellt.

Beispiel:

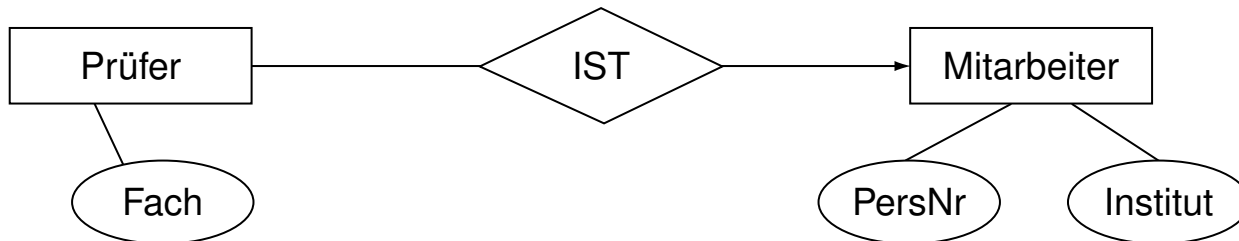

$Prüfer(\underbrace{Institut, PersNr}, Fach)$

geerbt von Mitarbeiter

Bemerkungen:

- ❑ Ein wichtiges Prinzip der Generalisierung ist die Vererbung: ein Untertyp erbt sämtliche Eigenschaften des Obertyps.
- ❑ Bei der Übersetzung in das Relationenmodell werden Generalisierungsbeziehungen besonders behandelt.

Abstraktionskonzepte

Generalisierung/Spezialisierung

Die Entities eines Untertyps sind gleichzeitig Entities des Obertyps; es handelt sich also um eine Teilmengenbeziehung: $state(E_1) \subseteq state(E_2)$.

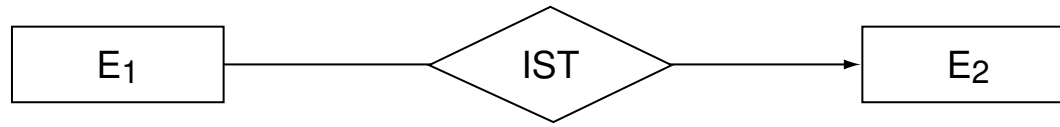

Schreibweise: E_1 IST E_2

Hinsichtlich der Teilmengensicht sind zwei Fälle von besonderem Interesse:

1. Disjunkte Spezialisierung
2. Vollständige Spezialisierung

Abstraktionskonzepte

Generalisierung/Spezialisierung

Die Entities eines Untertyps sind gleichzeitig Entities des Obertyps; es handelt sich also um eine Teilmengenbeziehung: $state(E_1) \subseteq state(E_2)$.

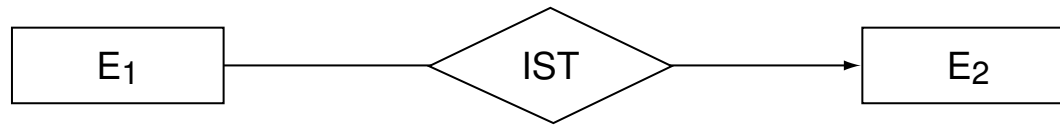

Schreibweise: E_1 IST E_2

Hinsichtlich der Teilmengensicht sind zwei Fälle von besonderem Interesse:

1. Disjunkte Spezialisierung

Die Mengen der Entity-Untertypen eines Entity-Obertyps sind paarweise disjunkt.

2. Vollständige Spezialisierung

Die Menge des Entity-Obertyps enthält keine unspezialisierten Elemente sondern ergibt sich vollständig durch die Vereinigung der Mengen der Entity-Untertypen.

Abstraktionskonzepte

Generalisierung/Spezialisierung

Graphische Notation als Standard-Beziehungstyp:

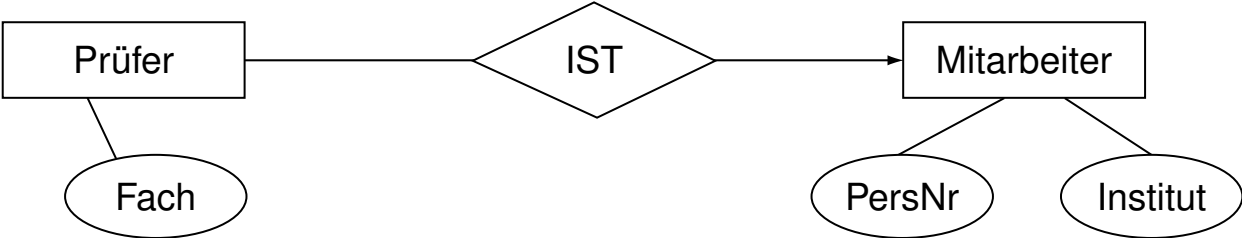

Alternative graphische Notation:

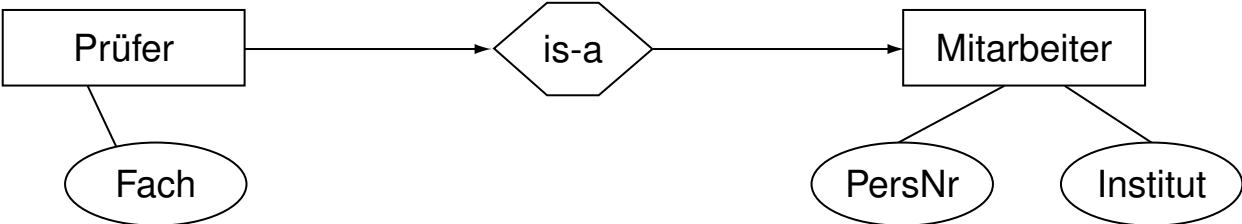

Konsolidierung, Sichtenintegration

Modellierungsproblematik

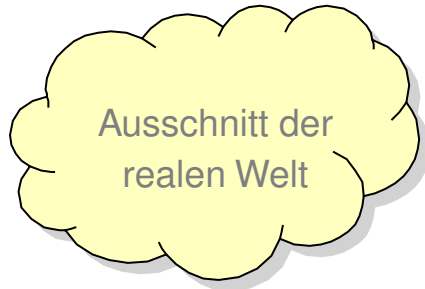

Konsolidierung, Sichtenintegration

Modellierungsproblematik

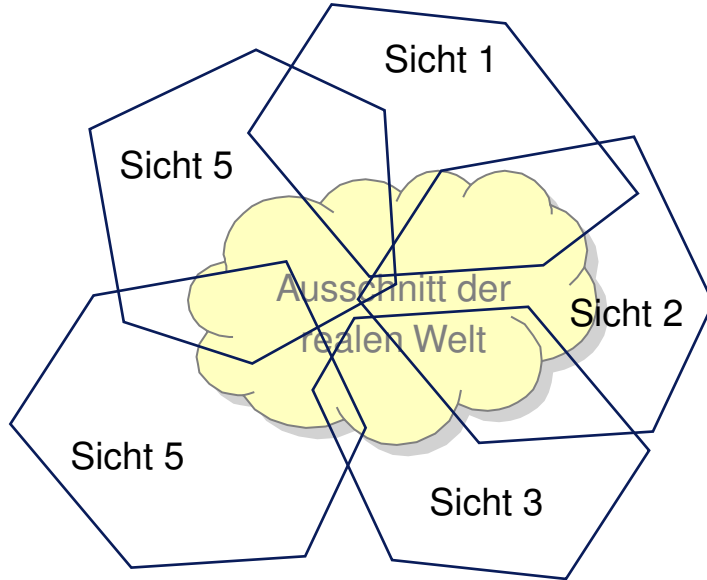

Konsolidierung



globales Schema

- redundanzfrei
- widerspruchsfrei
- Synonyme bereinigt
- Homonyme bereinigt
- ...

Bemerkungen:

- ❑ Bei größeren Anwendungen ist es nicht praktikabel, den konzeptuellen Entwurf in einem Guss durchzuführen; sinnvoll ist die Aufteilung in verschiedene Anwendersichten.
- ❑ Konsolidierung bedeutet die Zusammenfassung einzelner Sichten zu einem globalen Schema, das u. a. redundanz- und widerspruchsfrei ist. (vgl. D:II-7, konzeptueller Datenbankentwurf)
- ❑ Bei der Konsolidierung einer größeren Anwendung sollte man schrittweise vorgehen, so dass man jeweils nur zwei Teilschemata gleichzeitig betrachtet.
- ❑ Arten von Widersprüchen, die bei einer Konsolidierung aufzulösen sind: unterschiedliche Benennung gleicher Sachverhalte (Synonyme), gleiche Benennung unterschiedlicher Sachverhalte (Homonyme), Sachverhalt einmal als Entity-Typ und ein andermal als Beziehungstyp modelliert (struktureller Widerspruch), widersprüchliche Funktionalitätsangaben, widersprüchliche Datentypen, widersprüchliche Schlüsselattribute.

Konsolidierung, Sichtenintegration

Beispiel: drei Sichten einer Universitätsdatenbank

Erstellung von
Dokumenten

Bibliotheks
-verwaltung

Buchempfehlungen

Konsolidierung, Sichtenintegration

Beispiel: drei Sichten einer Universitätsdatenbank

Erstellung von Dokumenten

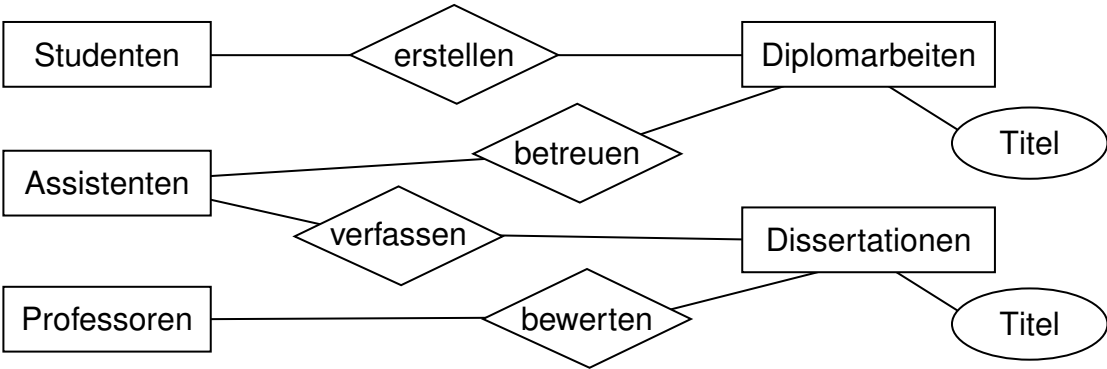

Bibliotheks
-verwaltung

Buchempfehlungen

Konsolidierung, Sichtenintegration

Beispiel: drei Sichten einer Universitätsdatenbank

Erstellung von Dokumenten

Bibliotheks-
verwaltung

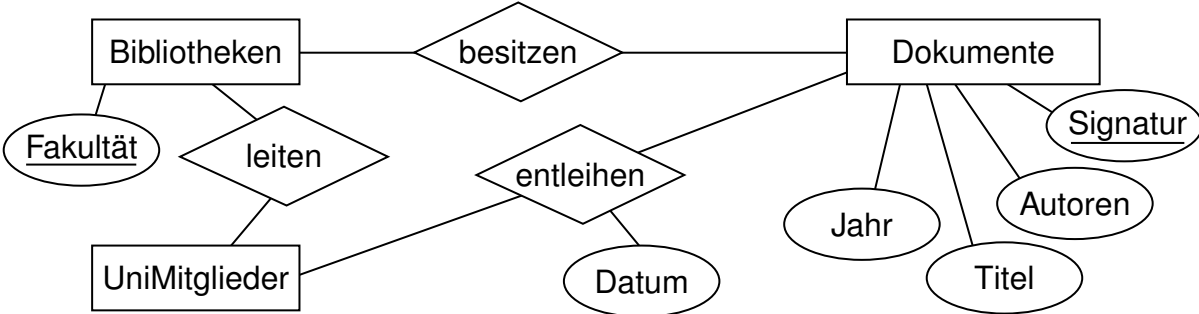

Buchempfehlungen

Konsolidierung, Sichtenintegration

Beispiel: drei Sichten einer Universitätsdatenbank

Erstellung von
Dokumenten

Bibliotheks-
verwaltung

Buchempfehlungen

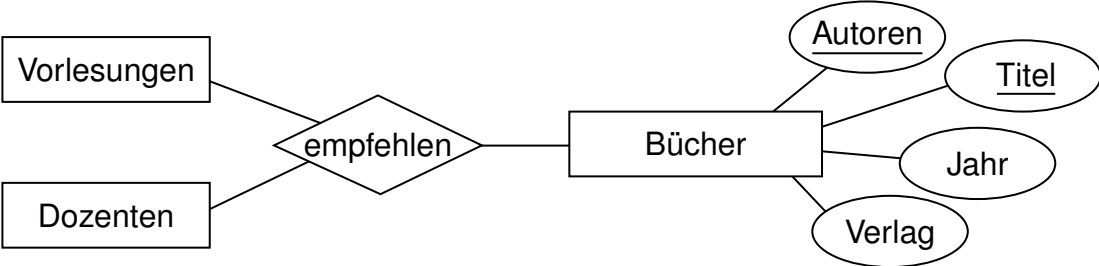

Konsolidierung, Sichtenintegration

Beispiel: drei Sichten einer Universitätsdatenbank

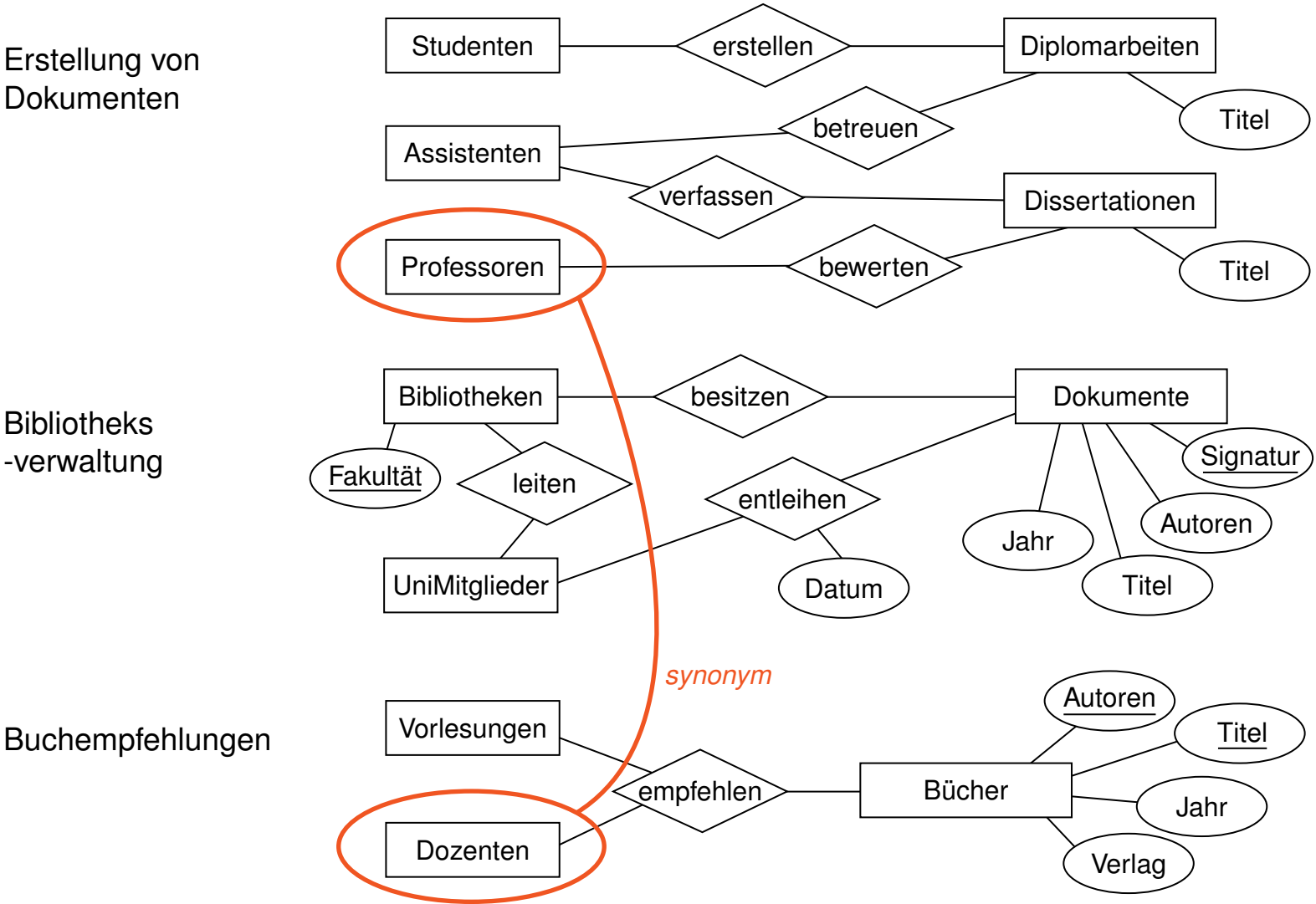

Konsolidierung, Sichtenintegration

Beispiel: drei Sichten einer Universitätsdatenbank

Erstellung von Dokumenten

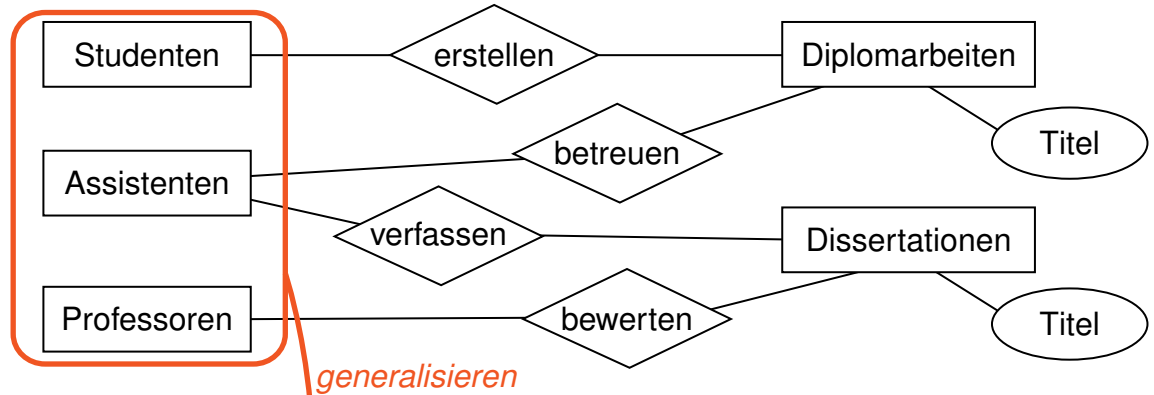

Bibliotheksverwaltung

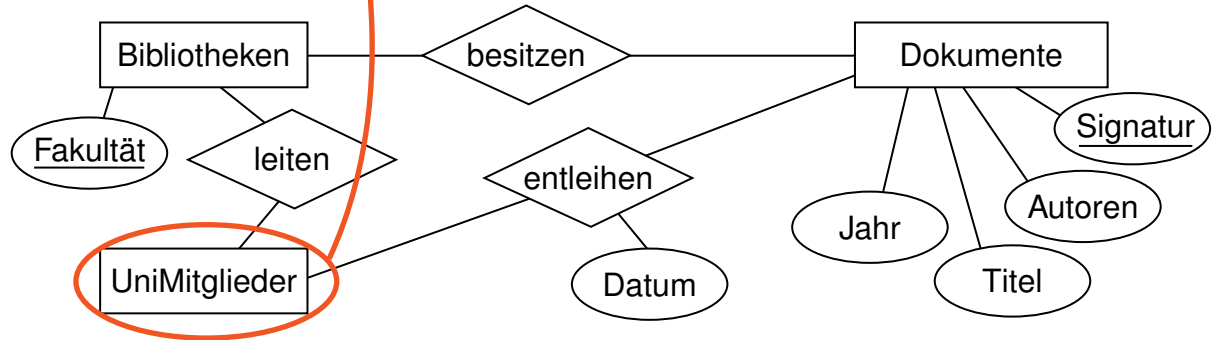

Buchempfehlungen

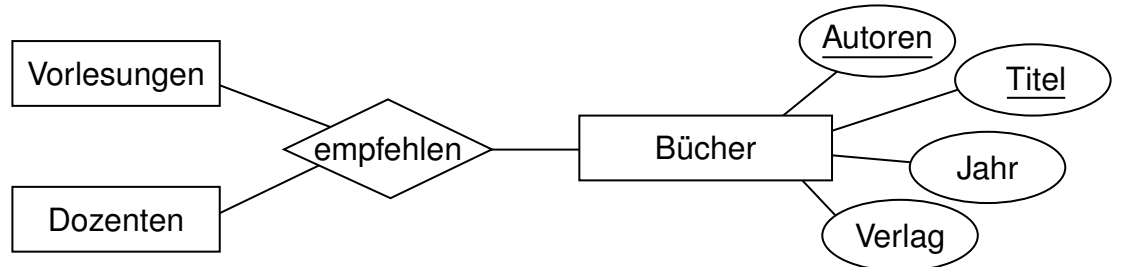

Konsolidierung, Sichtenintegration

Beispiel: drei Sichten einer Universitätsdatenbank

Erstellung von Dokumenten

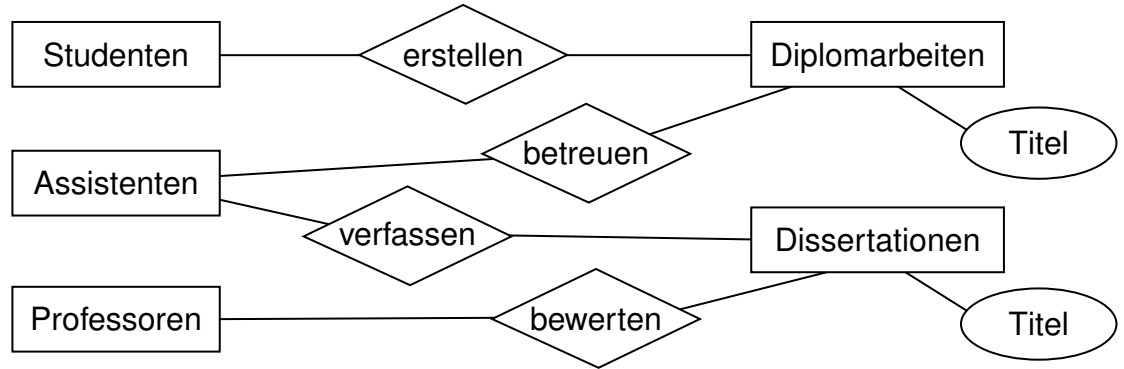

Bibliotheksverwaltung

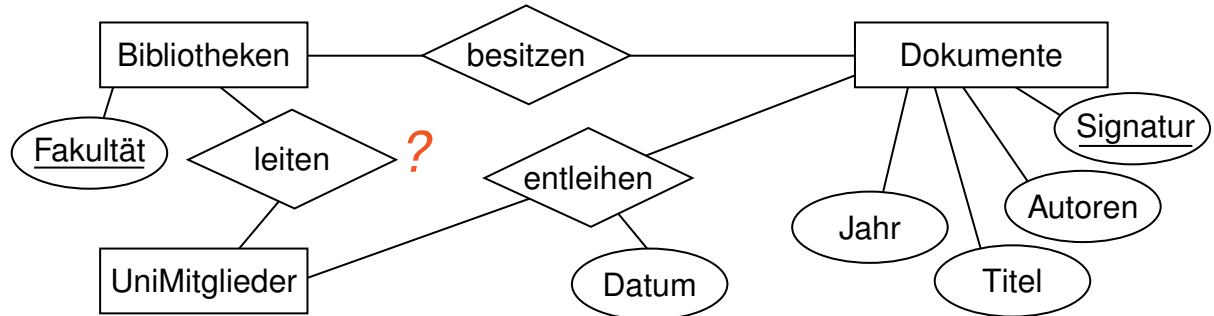

Buchempfehlungen

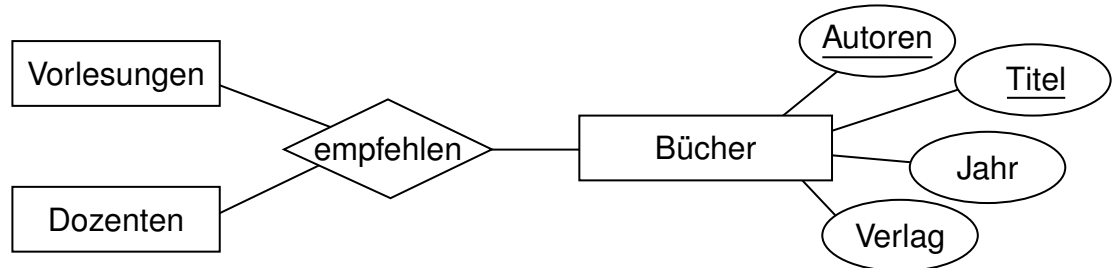

Bemerkungen:

- ❑ Aufgabe ist die Konsolidierung dieser Sichten in *ein* Schema.
- ❑ Die Entity-Typen „Dozenten“ und „Professoren“ sind synonym verwendet worden.
- ❑ Der Entity-Typ „UniMitglieder“ ist eine Generalisierung der Entity-Typen „Studenten“, „Professoren“ und „Assistenten“.
- ❑ Fakultätsbibliotheken werden von Angestellten und nicht von Studenten geleitet: der Beziehungstyp „leiten“ in Sicht 2 sollte revidiert werden.
- ❑ Die Entity-Typen „Dissertationen“, „Diplomarbeiten“ und „Bücher“ sind Spezialisierungen des Entity-Typs „Dokumente“.
- ❑ Alle an der Universität erstellten Diplomarbeiten und Dissertationen werden in Bibliotheken verwaltet.
- ❑ Die Beziehungstypen „erstellen“ und „verfassen“ in Sicht 1 modellieren denselben Sachverhalt wie das Attribut „Autoren“ vom Entity-Typ „Bücher“ in Sicht 3.
- ❑ Alle in einer Bibliothek verwalteten Dokumente werden durch die Signatur identifiziert.